

**ICÀRIA** iniciatives socials

# Aprenem a llegir

## Programa i fitxes d'activitats

Amb la col·laboració de:



Generalitat de Catalunya  
Departament de Treball  
**Direcció General d'Economia  
Social, Cooperatives i  
Autoempresa**

Entitat federada a:



# **APRENEM A LLEGIR**

## **Programa i fitxes d'activitats**

**ICÀRIA INICIATIVES SOCIALS S.A.L.**  
**Escola d'educació especial Taiga**

© Icària Iniciatives Socials  
Pujades, 77-79 - 08005 Barcelona  
e-mail: icariataiga@arrakis.es

© Icaria editorial, S.A.  
Ausiàs Marc, 16, 3er 2a - 08010 Barcelona  
e-mail: icariaeditorial@terra.es

ISBN: 84-7426-640-8  
Dipòsit legal: B-20.533-2003

Primera edició: abril 2003

Imprès a Romanyà/Valls, S.A.  
Verdaguer, 1  
08786 Capellades (Barcelona)

Imprès sobre paper ecològic

Reservats tots els drets...  
Prohibida la reproducció.

# APRENEM A LLEGIR

## Programa i fitxes d'activitats

**ICÀRIA INICIATIVES SOCIALS S.A.L.**  
Escola d'educació especial Taiga

Ma José Pujol  
Astrid Plantada  
Julia Comín  
Marga Roldán  
Toni Arboleas  
Mercè Coca  
Mireia Calvet  
Yolanda de Pablo  
Carmen Ródenas

Miguel Martínez  
Sofia Marco  
Adelaida Anadón  
Esther Jiménez  
Asun Buxeres  
Oko Kongwe  
Joaquin Massana  
Dolors Calle

Dibuixos realitzats per Marga Roldán



**«The wonderful thing about learning something  
is that nobody can take it away from you»**

B. B. King

**A les nenes i nens de Taiga,  
perquè amb les seves ganes d'aprendre  
ens estimulen a buscar  
els camins més enriquidors per ensenyar.**

Pròleg .....	7
Introducció .....	9
1. Aspectes teòrics d'organització interna: consideracions sobre sessió tipus .....	11
2. Manual d'aplicació del programa d'aprenentatge de la lectura de Taiga .....	15
Requisits i activitats per aprendre a llegir .....	15
Direccionalitat .....	15
Identificació .....	16
Memoria visual .....	16
Discriminació auditiva .....	17
Discriminació auditiva: so-silenci .....	17
Discriminació auditiva: d'on prové el so? .....	18
Discriminació auditiva: què es el que sona? .....	18
Discriminació auditiva: so inicial .....	19
Discriminació auditiva: produir paraules donat un so inicial .....	20
Memòria i seqüenciació auditives .....	20
Lectura global .....	21
Lectura global: llegim els nostres noms .....	21
Lectura global: llegim instruccions gràfiques .....	22
Lectura global: llegim logotips de paraules .....	22
Correspondència entre iguals (model present) .....	23
Correspondència entre iguals (model absent) .....	24
Instrucció oral de execució motora .....	25
Dictat d'objectes .....	26
Programa de lectura: fitxes d'activitats tipus per l'educador .....	27
Presentació de la lletra i identificació de dibuixos .....	27
Discriminació auditiva: reconeixement del so inicial .....	28
Discriminació auditiva: producció de paraules donat un so .....	29
Presentació de las síl·labes .....	29
Correspondència amb model present de síl·labes .....	30
Correspondència amb model absent de síl·labes .....	31
Identificació de síl·labes .....	32
Lectura de síl·labes .....	32
Dictat de síl·labes .....	33
Correspondència model present de paraules .....	34
Correspondència model absent de paraules .....	35

Identificació de paraules .....	36
Lectura oral de paraules .....	36
Dictat de paraules .....	37
Correspondència dibuix-paraula .....	38
Lectura de frases .....	39
Instrucció escrita d'execució gràfica .....	39
Instrucció escrita d'execució motora .....	40
3. Models d'activitats per a l'aprenentatge de la lectura segons les fitxes abans esmentades	41
Primera avaluació .....	129
Segona avaluació .....	225
Tercera avaluació .....	361
5. Plastifica, retalla i guarda per als dictats .....	367

El coneixement i domini dels conceptes expressats mitjançant símbols ha estat històricament un factor determinant en el desenvolupament cultural dels pobles i de les civilitzacions.

Dins de l'àmbit de l'Educació Especial, aquest coneixement de les habilitats de la lectura ha estat considerat de diferents formes, segons les opinions preponderants del moment, però totes li han donat la importància merescuda.

Des de les teories que prioritzen coneixement, juntament amb altres, per a mesurar el nivell de capacitat intel·lectual o de discapacitat, fins a les últimes teories de la Associació Americana de Retard Mental, que pretenen integrar aquests coneixements dins d'una àrea de desenvolupament global de la persona amb discapacitat i considerar-la com un element més d'integració i participació en la societat, el recorregut ha estat llarg i actualment són més valorades a mesura que es comprova que faciliten que la persona amb discapacitat funcioni amb més autonomia.

Conec des de fa molts anys l'escola i els professionals de TAIGA i sé que des que es va posar en pràctica l'ensenyament sistemàtic de les habilitats de lectura per a persones amb discapacitat intel·lectual, va quedar palès que la vessant funcional i pràctica d'aquestes habilitats era la prioritària per a facilitar l'aprenentatge, primer, i l'ús com eina d'activitats funcionals, després.

En aquest llibre es descriuen amb una metodologia molt acurada i ben organitzada totes les activitats encaminades a incorporar les habilitats de lectura treballant els aspectes cognitius de manera sistemàtica, freqüent i de dificultat creixent, però tenint en compte que l'objectiu prioritari del programa és la recerca immediata de la utilització mitjançant l'aplicació funcional, evident i pràctica de la descodificació d'aquests símbols gràfics, que anomenem lectura.

Aquest llibre no solament és pràctic i útil per als professionals de l'Educació Especial, ho és també per a tothom que vulgui ensenyar a endinsar-se en el món màgic de la lectura... !

Els professionals de l'Escola TAIGA contribueixen amb aquest llibre d'utilització general a assegurar molt més l'ensenyament i aprenentatge de la lectura.

Ferran Salmurri, psicòleg  
Institut de Psicologia Clínica  
Hospital Clínic de Barcelona



# INTRODUCCIÓ

Malgrat la creixent importància dels mitjans de comunicació audiovisual, la lectura encara és una eina fonamental de relació a la nostra vida quotidiana i esdevé un instrument imprescindible en el enriquiment personal.

Malgrat que podem tenir una bona part de la informació en ràdio, TV, internet... en trobem molta escrita tan sols en cartells, fulletons o premsa. I no parlem de la quantitat d'impresos que es creuen en les nostres vides de les institucions financeres, administracions públiques, etc. Trobem instruccions escrites fins a la sopa, bé, a la sopa no, per fer una sopa sí!... tenim instruccions per utilitzar els electrodomèstics, per rentar la roba, els plats, per prendre un medicament, per depilar-te, per tenyir-te els cabells, per posar-te una mascareta... les àrees de salut i seguretat, cura d'un mateix i vida a la llar compten amb molts pocs recursos audiovisuals..., com no sigui la veïna... fins que la telefonia mòbil no baixi de preu, com podem relacionar-nos avui dia sense els missatges del mòbil?, el correu electrònic? o xatejant? Per l'autodirecció i el treball resulta evident que la nostra possibilitat de decisió i laboral també està en funció de les habilitats lectores: com més destresa, més nivell.

Per aquest motiu la «militància» de totes les persones que envolten els alumnes amb limitacions intel·lectuals, perquè aquest aprenentatge es produeixi, hauria d'ésser molt elevada.

Com ho hem de fer? Hem de pensar com fer-ho fàcil, divertit, ràpid, significatiu i útil. Cal començar aviat des de l'etapa infantil treballant de manera sistemàtica els requisits que ens permetran avançar i aplicar aquest aprenentatge durant tota l'edat adulta.

El programa actual es fonamenta en treballs i estudis realitzats per la Dra. Wilma Penzo, per les psicòlogues Àngels Sepulcre i Emi Roca, i el desenvolupament que presentem correspon a tots els professionals que han anat composant el claustre de Taiga i molt especialment als que el conformen actualment.

M<sup>a</sup> José Pujol Rojo  
Directora

# ASPECTES TEÒRICS D'ORGANITZACIÓ INTERNA: CONSIDERACIONS SOBRE SESSIÓ TIPUS

## Sessió tipus

### A. Factors generals

- Clima social. És un criteri prioritari. Si falla, falla tota la resta. Existeixen una sèrie d'indicadors que ens poden servir per mesurar el clima social, per exemple: nombre de vegades que l'educador i l'alumne riuen junts, la impressió personal que «jo estaria a gust en aquesta classe», empatia nen-educador, el tutor dóna significat comunicatiu a coses o gestos que el nen fa (com la mare fa amb el seu fill quan comença a parlar), si l'alumne està implicat, si manifesta interès amb preguntes per a aquella activitat...
- Factors socials de l'aprenentatge. L'alumne aprèn en situació social. El nen construeix la seva intel·ligència a partir de la interacció social i amb l'entorn. És fonamental que tota l'escola col·labori en el procés educatiu i que es tingui en compte de forma prioritària que és molt important com es fan les coses; el que podríem anomenar «estratègies de competència», amb l'objectiu que l'alumne incorpori un «pensament pràctic» per a la vida futura que contemplaria: la iniciativa personal, la planificació, la interdependència (saber en qui o en què recolzar-se quan no sap fer les coses sol), preveure o avançar el que passarà si s'actua d'una forma o d'una altra, etcètera.
- Motivació. Cal tenir en compte dos aspectes: en primer lloc descobrir i aprofitar els interessos de l'alumne o, en el seu defecte (a efectes del que ens interessa treballar), despertar l'interès de l'alumne mitjançant activitats funcionals, útils i significatives en les quals els infants tinguin interès i vulguin participar-hi i, en segon lloc, mantenir-la. La motivació depèn del context, del *feedback* de la pròpia activitat i del que es dóna a l'alumne, en relació a l'èxit que té en la realització de la tasca. El nombre d'errors que fa un alumne ha de ser molt baix, ha de fer-ho bé i a més a més saber perquè està ben fet.
- Factors ambientals fixos. Resulta obvi, però no per això menys important. La classe ha d'estar endreçada, els materials comuns han d'estar a l'abast, tots els alumnes han de veure bé la pissarra o el monitor de TV o de l'ordinador, tots els materials que es necessitaran per realitzar cadascuna de les activitats didàctiques han d'estar a punt i les activitats didàctiques també han d'estar ben preparades.
- Graduació de la dificultat dins de la mateixa activitat de classe, i per tal d'atendre la diversitat dins de l'aula, cal tenir preparades unes activitats que contemplin diferents graus de dificultat i facilitadors de l'activitat. Tots els alumnes haurien de tenir una graduació de dificultat de la tasca que puguin assumir amb raonables possibilitats d'èxit.

### B. Seqüenciació

- Criteris de seqüenciació. Hi ha d'haver un fil conductor, una planificació lògica i consistent. Cal diferenciar entre avaluar i ensenyar. Quan s'ensenya cal buscar l'encert. Quan s'avalua no es pot donar cap suport. En general és millor no passar gaire temps en fases inicials perquè l'alumne vegi aviat la significació dels aprenentatges.

### C. Procés d'aprenentatge

En el procés d'aprenentatge es poden distingir quatre fases:

- Requisits: la sessió ha de començar amb una actualització dels requisits: específics, generals i d'àrea. Per assegurar la comprensió de l'explicació cal no oblidar el vocabulari bàsic que s'utilitzarà, així com el tècnic que és necessari anar incorporant.
- Adquisició: perquè es produeixi és fonamental la pràctica intensiva. S'ha de realitzar la pràctica de forma molt freqüent i molt intensa, és millor 20 minuts cada dia que 3 hores un dia a la setmana.
- Retenció: és una etapa d'arrossegament i de repàs que val la pena realitzar de forma ràpida i àgil a l'inici de cada nou aprenentatge.
- Generalització/aplicació: és la part més important de l'aprenentatge, atès que és, en aquesta etapa, en què es torna una eina d'utilitat per a l'alumne a la vida quotidiana. És imprescindible que les activitats siguin funcionals: reals, significatives i necessàries perquè adquireixin sentit des de l'inici de l'aprenentatge. Sempre que sigui possible caldrà buscar la forma de transferir aquests aprenentatges als entorns naturals de cada alumne.

## Hàbits i normes

### Què son els hàbits?

Els hàbits són comportaments instrumentals que proporcionen una millor forma de fer les coses i per tant aconsegueixen més eficàcia i, com a conseqüència, una major adaptació i autonomia o interdependència.

### Característiques

És un comportament intel·lectual i físic après: l'absència d'hàbits en la conducta d'un nen o adult és deguda a un dèficit en l'ensenyament dels mateixos.

Diem que els hàbits són comportaments instrumentals respecte a una tasca perquè permeten a l'alumne tenir incorporat al seu pensament i al seu comportament una estructura, una forma de fer les coses que els permet centrar tota la seva atenció a les dificultats pròpies dels continguts nous proposats a cada activitat. Faciliten l'adaptació i la realització de la tasca eliminant interferències.

Diem que els hàbits proporcionen una millor adaptació perquè faciliten un repertori de mètodes i recursos de pensament abstracte, intel·lectual i racional per enfrontar-se als problemes més habituals de la vida diària. Per aquest motiu la nena o el nen projecten una millor imatge social i interaccions positives amb els adults, que provoquen una major acceptació social i per tant milloren l'auto-imatge i l'autoestima.

Actuar amb autonomia vol dir dependre de les exigències de la tasca, en lloc de dependre de l'adult. Per interdependència entenem el fet de saber aprofitar els suports naturals que ens proporcionen a tots, altres persones, circumstàncies o coses, per poder realitzar moltes coses que sols no podríem fer.

L'aprenentatge dels hàbits té un paper fonamental en el desenvolupament de diferents àrees d'habilitats adaptatives.

El tutor o tutora podrà atendre amb més facilitat la diversitat de l'aula, sense interferències innecessàries, si el conjunt dels seus alumnes tenen un bon domini dels hàbits de treball i d'autonomia.

La incorporació del conjunt d'hàbits, habilitats, normes i procediments són els indicadors més rellevants de competència i eficàcia.

## Metodologia d'ensenyament-aprenentatge

En situació d'aprenentatge d'hàbits sempre es treballa amb una activitat molt fàcil a l'abast de tots els alumnes.

Com sempre, en qualsevol situació d'aprenentatge, es crea una situació social agradable, utilitzant fórmules socials divertides i simpàtiques.

- **Aspectes previs:** organització clara de l'ambient fix: disposició del mobiliari, materials de treball a l'abast dels alumnes i sempre endreçats al mateix lloc...
  - Estímuls ambientals fixos. Material comú clarament definit, criteris d'ordre, posicionament, sistemes d'arxiu, etcètera.
  - Utilització de facilitadors. Vàlids com a suport inicial però tenint en compte que han de ser retirats.
  - L'ús de reforçadors tangibles és vàlid, però cal esforçar-se per tendir al reforç social.
- **Explicació clara:** per implicar els alumnes s'explica quin és el problema que es vol evitar i els alumnes, amb el tutor com a animador, arriben a una conclusió que, en general, creiem que serà bastant similar a les propostes que a continuació s'adjunten. Finalment, i com que els alumnes han de saber clarament què és el que s'espera que facin, el tutor farà una demostració pràctica de com es vol que es realitzi una activitat.
- **Ensenyament global.** Tota la seqüència. *Rol playing*. Si es produeix l'error es talla l'execució i s'ha de començar de nou. Es demana als alumnes que abans d'actuar pensin i verbalitzin el que s'ha de fer. Per a alumnes amb moltes dificultats es poden utilitzar procediments d'encadenament invers i retirada progressiva de suports o bé dibuixos o fotos que facilitin l'execució de la seqüència (aprenentatge potencial).
- **Ensenyament per a instruccions del tutor o d'un company:** es torna a fer repetir la seqüència d'hàbits desitjada passant de mica en mica d'instruccions específiques i individuals a instruccions globals i col·lectives que seran substituïdes per autoinstruccions (pensa, què has de fer ara?) i d'aquí a la total autonomia en la realització.
- **Donar instruccions quan és el moment:** assegurar-se de la comprensió, provocant la intervenció de l'alumne a base de preguntes concretes i implicant a aquells que tenim la seguretat que ho han entès. No passar a una altra instrucció fins no haver acomplert la primera. Retirada progressiva d'instruccions.

## Característiques bàsiques de tota instrucció: breus, positives, concretes, divertides

- Graduar els eixos de dificultat (de més fàcil a més difícil):
  - Model i imitació.
  - Instruccions individuals o col·lectives.
  - Concretes o globals.
  - Llenguatge oral o amb suport gestual.
  - D'un element o diversos.
  - Instruccions directes o instruccions interrogatives.
  - Immediates o retardades.
  - Ensenyament parcial: només una part de la seqüència que pot ser amb encadenament anterògrad: primers passos de la seqüència, o amb encadenament retrògrad: últims passos de la seqüència.
  - Suggestiu o autoinstrucció.

- Autocontrol de l'ensenyament: Cal tenir en compte que si el tutor és el primer cop que treballa en l'ensenyament/aprenentatge dels hàbits a l'aula és de molta ajuda una filmació en vídeo o una observació per obtenir el propi *feedback* de l'aplicació d'un programa nou.
- Període de preparació: En començar cada trimestre és convenient fer un treball intensiu d'hàbits amb activitats, sense dificultat de contingut i el més diversificades possible i avaluar-los abans d'entrar a les unitats didàctiques. Aquesta és una bona forma d'evitar dificultats afegides a la pròpia tasca en si.
- Evitar els errors
  - Verbalització de criteris de correcció.
  - Més atenció a l'encert que a l'error.
  - Repetició de la seqüència sencera davant errors de continuïtat.
- Instauració o correcció de conductes bàsiques:  
El millor és treballar-les en situació funcional, dins d'una activitat de classe, però, sí es necessari, treballarem de forma individual l'ensenyament/aprenentatge d'un determinat comportament bàsic.  
Per exemple: Incorporació del concepte d'aprovació i reprovació
  - L'objectiu d'aquest exercici és ensenyar el nen a diferenciar entre la nostra aprovació i la nostra desaprovació expressades per un gest.
  - Seiem amb el nen al costat de la taula i posem a sobre dos objectes, deixant-los al seu abast, una joguina i un altre objecte menys apropiat, per exemple, unes tisores.
  - El nen mirarà els dos objectes i tractarà d'apropiar-se d'un d'ells.
  - Si es dirigeix a la joguina, direm sí amb el cap i li direm «Sí, agafa el cotxet».
  - Però si acosta la mà cap a les tisores, bellugarem el cap dient «No, no, les tisores no», i les posarem fora del seu abast.
  - El moviment afirmatiu del cap i la paraula «sí» han d'anar acompanyats d'un somriure; el moviment negatiu i la paraula «no», d'una cara seriosa.
- Avaluació: Dins de la primera i darrera setmana de cada trimestre es passarà una bateria completa de les graelles d'avaluació de cada repertori. Cada tutor ho farà en les activitats que imparteix a cada grup.  
Als codis d'avaluació per utilitzar a les graelles cal reflectir la intervenció que el tutor ha de fer perquè es produeixi la conducta desitjada.  
La situació d'avaluació ha de ser la «natural» de la classe i el grup. S'ha de recollir a les observacions el factor temps d'execució, ja que la vida adulta estarà marcada pel concepte de productivitat. El temps de realització és un valor fonamental per a la vida laboral futura.

- + Correcte amb total autonomia
- O.C. Ordre Col·lectiva
- S.G. Suggestiment
- O.I. Ordre Individual
- S.F. Suport físic

# MANUAL D'APLICACIÓ DEL PROGRAMA D'APRENTATGE DE LA LECTURA DE TAIGA

2

Podem facilitar qualsevol aprenentatge si l'alumne està preparat per iniciar-lo; això vol dir, que tingui ben incorporats els requisits de la lectura.

## REQUISITS I HABILITATS PER APRENDRE A LLEGIR

### Direccionalitat

**Factors motivacionals:** S'ensenyava als alumnes una fila de 5 lletres i es diu: Mireu, quan es toquen o es compten o s'escriuen coses sempre es fa així: Es comença sempre per aquesta punta de dalt a la esquerra i després la del costat, al costat, etc. A veure -Qui les toqui totes amb ordre es pot quedar l'última. Ara us ensenyaré jo com es fa. La tutora toca (marcant molt cada cop) les lletres d'esquerra a dreta cada una i en arribar al final es menja la darrera. Ara qui vol provar-ho?

**Descripció:** Tocar els objectes d'esquerra a dreta i de dalt a baix.

**Funció:** Direccionalitat occidental.

**Forma d'inici de l'activitat:** En el cercle, amb una petita explicació i demostració de la mestra de l'activitat.

### Anàlisi de tasques:

*Preparació:*

- Cal tenir diferents objectes petits.
- Fulls de treball amb dibuixos perfectament ordenats en files.

*Execució aconsellada:*

- Tocar marcant molt cada cop els objectes posats sobre de la taula de cara a tots els alumnes d'esquerra a dreta cada una i en arribar al final tornar a la fila de sota a l'esquerra per tornar a tocar-los amb ordre.
- Repetir l'operació amb un full amb dibuixos.

**Dificultats per graduar:** Substituir els dibuixos per dibuixos geomètrics i la proximitat.

**Facilitadors:** La mida i separació dels dibuixos, el nombre de files i el nombre de dibuixos per fila.

**Temps de realització:** 7 m des que comencen a preparar-se fins que tot estigui recollit.

### Coneixements mínims:

- Hàbits de treball.
- Comprensió oral d'ordres.

## Identificació

**Factors motivacionals:** S'ensenya als alumnes uns objectes de joc de la classe i es posen sobre la taula i es diu ara jugarem a trobar coses, a veure si jo dic «assenyala la pilota» Què faré? Tocaré la pilota, d'acord? Molt bé, ara tu Joaquim...: «Senyala la pilota» molt bé! Pots tirar-la! (la tornem a col·locar). Ara «Senyala la nina». Fantàstic. Pots agafar-la (la tornem a col·locar)...

Ara buscarem entre els dibuixos i per això repartirem aquests fulls.

**Descripció:** Senyalar l'objecte indicat en ordre oral.

**Funció:** Identificar sota instrucció verbal.

**Forma d'inici de l'activitat:** En el cercle, amb una petita explicació i demostració de la mestra de l'activitat.

**Anàlisi de tasques:**

*Preparació:*

- Cal tenir diferents objectes petits.
- Cal tenir fulls amb dibuixos de 3 objectes coneguts per tots els alumnes.

*Execució aconsellada:*

- Tenim un full amb 3 dibuixos i la «profe» diu: «Senyala el peix».
- Cada alumne assenyala clarament l'objecte indicat.

**Dificultats per graduar:**

**Facilitadors:**

**Temps de realització:** 7 m des que comencen a preparar-se fins que tot estigui recollit.

**Coneixements mínims:**

- Hàbits de treball.
- Comprensió oral d'ordres.

## Memoria visual

**Factors motivacionals:** Mireu aquesta crispeta, ara l'amago en un vas, On l'he amagada? La profe diu aquí!! Oh, que bé, com que l'he trobada me la menjo! Ara vosaltres. S'ensenya als alumnes una llamina i es diu, qui la vol? Quan la demanen, s'amaga sota un dels tres gots i es diu, serà per qui la trobi.

**Descripció:** Trobar a la primera un objecte amagat en presència seva.

**Funció:** Memòria visual.

**Forma d'inici de l'activitat:** En el cercle, amb una petita explicació i demostració de la mestra de l'activitat.

**Anàlisi de tasques:**

*Preparació:*

- Cal tenir diferents objectes petits.
- 3 gots de plàstic de diferents colors.

*Execució aconsellada:*

- Tenim 3 gots boca avall cadascun d'un color. Ensenyem als alumnes com sota d'un d'ells la mestra amaga un objecte. Movem els gots de posició.

- L'alumne aixeca el got on creu que hi ha l'objecte. En cas contrari es torna a barrejar.

**Dificultats per graduar:**

**Facilitadors:**

**Temps de realització:** 7 m des que comencen a preparar-se fins que tot estigui recollit.

**Coneixements mínims:**

- Hàbits de treball.
- Comprensió oral d'ordres.

## Discriminació auditiva

### Discriminació auditiva: so-silenci

**Factors motivacionals:**

Aquest joc ens serà de molta utilitat per construir el concepte de so. Necessitem tres tetrabricks i paper adhesiu transparent. Posarem un picarol o un sonall petit dins del tercer cartró. Segella cada un dels tres cartrons completament. Dóna-li a un alumne un dels cartrons i ajuda'l a sacsejar-lo i digues-li «so». Quan li donis el cartró que no sona dius «silenci».

Ara jugarem picar amb les mans quan diguem «so» i direm silenci quan parem. Un cop realitzat aquest joc amb la mestra que dóna model i ajuda a realitzar-lo correctament un parell de cops es proposa als alumnes de fer-ho sols.

**Descripció:** Identificació de so i silenci.

**Funció:** Pre-requisits de lectura: discriminació auditiva i reconeixement de sons.

**Forma d'inici de l'activitat:** En el cercle, amb una petita explicació i demostració de la mestra de la activitat.

**Anàlisi de tasques:**

*Preparació:*

- Es demana als alumnes que portin cintes enregistrades amb sons de casa.
- Es demana als alumnes que portin joguines de casa amb corda musical.
- També es tenen preparades cintes i joguines de corda musical a la classe i altres objectes que sonin a discreció (mòbil).

*Execució aconsellada:*

- El mestre o la mestra demana so o silenci.
- Els alumnes produeixen so o silenci segons l'ordre rebuda.

*Recollida:* Es deixen els objectes utilitzats en el racó corresponent.

**Dificultats per a graduar:**

**Facilitadors:**

**Temps de realització:** 15 m des que comencen a preparar-se fins que tot estigui recollit.

**Coneixements mínims:**

- Hàbits de treball.



## **Discriminació auditiva: d'on prové el so?**

**Factors motivacionals:** Ara jugarem a fet i amagar. Ara us tapareu els ulls i jo m'amagaré i cantaré fins que em trobeu. Un cop realitzat aquest joc un parell de cops es proposa als alumnes amagar un ninot amb corda musical.

**Descripció:** Localitzar de quin lloc de la classe prové el so.

**Funció:** Localització del so.

**Forma d'inici de l'activitat:** En el cercle, amb una petita explicació i demostració de la mestra de l'activitat.

### **Anàlisi de tasques:**

*Preparació:*

- Es demana als alumnes que portin cintes enregistrades amb sorolls de casa.
- Es demana als alumnes que portin joguines de casa amb corda musical.
- També es tenen preparades cintes i joguines amb dona corda musical a la classe i altres objectes que sonin a discreció (mòbil).

*Execució aconsellada:*

- Els nens es tapen els ulls amb les mans.
- El mestre o la mestra dóna corda a una joguina musical i l'amaga en un racó de la classe o bé col·loca un casset amb un so enregistrat relacionat amb el centre d'interès.
- El o la tutor /ra proposa als alumnes que la busquin.
- Quan un infant la troba, el felicita i li proposa que l'amagui mentre els altres no miren.

*Recollida:* Es deixen els objectes utilitzats en el racó corresponent.

**Dificultats per a graduar:** El temps que dura el soroll.

**Facilitadors:** La proximitat i duració del soroll

**Temps de realització:** 15 m des que comencen a preparar-se fins que tot estigui recollit.

### **Coneixements mínims:**

- Hàbits de treball.
- Comprensió oral.

## **Discriminació auditiva: què és el que sona?**

**Factors motivacionals:** Ara jugarem a endevinar què és el que sona. La mestra pica amb les mans a la vista d'ells, i els alumnes diuen picar de mans, després s'enregistra el so i es fa sentir als alumnes per a que ho endevinin, es repeteix l'activitat amb altres sons com esternudar, etc. fins que s'hagi assegurat que els alumnes entenen i es diverteixen amb aquesta activitat.

**Descripció:** Endevinar el so sense veure què és el que el produeix.

**Funció:** Reconeixement de sons.

**Forma d'inici de l'activitat:** En el cercle, amb una petita explicació i demostració de la mestra de l'activitat.

### **Anàlisi de tasques:**

*Preparació:*

- Es demana als alumnes que portin cintes enregistrades amb sorolls de casa.
- Es demana als alumnes que portin joguines de casa amb corda musical.
- Una enregistradora de so.
- També es tenen preparades cintes i joguines amb corda musical a la classe i altres objectes que sonin a discreció (mòbil).

*Execució aconsellada:*

- Utilitzarem una gravadora per enregistrar diferents sons.
- Després es posa la cinta parant entre cada so i es juga a veure qui endevina què és. Felicita qui ho encerti i deixa-li posar a ell la gravadora en marxa amb el proper so.

*Recollida:* Es deixen els objectes utilitzats en el racó corresponent.

**Dificultats per a graduar:**

**Facilitadors:** Que no calgui verbalitzar-ho i es pugui senyalar el dibuix que correspon al so d'entre tres imatges.

**Temps de realització:** 15 m des que comencen a preparar-se fins que tot estigui recollit.

**Coneixements mínims:**

- Hàbits de treball.
- Manteniment de l'atenció.

## **Discriminació auditiva: so inicial**

**Factors motivacionals:** Ara jugarem a endevinar com comença cada so que jo digui. Mireu PA-pa, comença per PA, a veure una altre CA-sa comença per CA, ara LLA-pis comença per LLA, ara... la profesora posa molts exemples fins que els alumnes s'avancen al que ella dirà. Alshores inicia l'activitat.

**Descripció:** Endevinar el so inicial de les paraules.

**Funció:** \*Producció: pre-requisits de lectura: Discriminació auditiva, distingir el so inicial.

**Forma d'inici de l'activitat:** En el cercle, amb una petita explicació i demostració de la mestra de l'activitat.

**Anàlisi de tasques:**

*Preparació:* Cal que el tutor tingui preparat un llistat extens de paraules bisíl·labes clarament diferenciades i vinculades al centre d'interès que s'està treballant.

*Execució aconsellada:*

- Es començarà a dir paraules bisíl·labes amb sons clarament diferenciats, com per exemple: vaca. L'alumne hauria de respondre «va», després un altre: ànec, el nen ha de respondre «a» etc. La mestra exagerarà el so de la primera síl·laba els primers cops que es faci l'exercici.
- En sessions successives es diran paraules més llargues.

*Recollida:* Es deixen els objectes utilitzats en el racó corresponent.

**Dificultats per a graduar:**

**Facilitadors:** Que no calgui verbalitzar-ho i es pugui senyalar el dibuix que correspon al so d'entre tres imatges.

**Temps de realització:** 15 m des que comencen a preparar-se fins que tot estigui recollit.

**Coneixements mínims:**

- Hàbits de treball.
- Comprensió oral i lèxic bàsic.

**Discriminació auditiva: produir paraules donat un so inicial**

**Factors motivacionals:** Amb una Fanta a la mà la mestra dirà: A veure qui sap una paraula que comenci per fannn? Assenyala la Pissarra i diu ara una paraula que comenci per Pl, ara...

**Descripció:** Dir paraules que comencen per... (tal síl·laba).

**Funció:** Pre-requisits de lectura: Discriminació auditiva, producció induïda.

**Forma d'inici de l'activitat:** En el cercle, amb una petita explicació i demostració de la mestra de l'activitat.

**Anàlisi de tasques:**

*Preparació:* Cal que el tutor tingui preparat un llistat extens d'objectes vinculats als centres d'interès per donar el suport si cal.

*Execució aconsellada:*

- La mestra mica en mica va presentant els objectes i dient la primera síl·laba de la paraula corresponent, fins que pot realitzar l'exercici sense el suport del objecte.
- En posteriors sessions també cal fer: Quina d'aquestes dues o tres paraules comença per «pa»: botifarra o patata... o bé assenyala el dibuix o objecte que comenci per... «ra».

*Recollida:* Es deixen els objectes utilitzats en el racó corresponent.

**Dificultats per a graduar:**

**Facilitadors:** Que no calgui verbalitzar-ho i es pugui senyalar el dibuix que correspon al so d'entre tres imatges.

**Temps de realització:** 7 m des que comencen a preparar-se fins que tot estigui recollit.

**Coneixements mínims:**

- Hàbits de treball.
- Identificació d'objectes.
- Comprensió oral i lèxic bàsic.

**Memòria i seqüenciació auditives**

**Factors motivacionals:** Ara farem una orquestra, pero ordenada, eh?, heu de fer exactament el que jo faci. A veure qui ho prova?

**Descripció:** Reproduir seqüències rítmiques verbals.

**Funció:** Memòria auditiva.

**Forma d'inici de l'activitat:** En el cercle, amb una petita explicació i demostració de la mestra de l'activitat.

**Anàlisi de tasques:**

*Preparació:*

- Es demana als alumnes que portin uns tubs de cartró de paper de cuina.

- També cal preparar unes cintes adhesives no tòxiques.

*Execució aconsellada:*

- En uns tubs de cartró de paper de cuina es posa cinta adhesiva no tòxica a les puntes del tub.
- El/la tutor/a fa una seqüència sonora pel tub i els alumnes d'un en un l'imiten.
- Algun cop un alumne farà un patró de seqüència que els altres imiten

*Recollida:* Es deixen els objectes utilitzats en el racó corresponent.

**Dificultats per a graduar:** La longitud de la seqüència.

**Facilitadors:**

**Temps de realització:** 20 m des que comencen a preparar-se fins que tot estigui recollit.

**Coneixements mínims:**

- Hàbits de treball.

## Lectura global

### Lectura global: llegim els nostres noms

**Factors motivacionals:** Demanarem als alumnes que portin de casa una cartolina ben bonica de mida targeta de visita on estigui escrit el seu nom amb lletra de pal majúscula i al matí les mirarem amb atenció una per una: Aquest és el teu nom? POL, que fantàstic!! A veure tu què portes?... Seran els nostres noms. La senyoreta també haurà portat el seu ben escrit de la mateixa forma que li diuen els alumnes. Ara jugarem a trobar el nom de cadascú.

**Descripció:** Dir de memòria i ràpidament què diu en aquell cartró.

**Funció:** \*Memorització de paraules.

**Forma d'inici de l'activitat:** En el cercle, amb una petita explicació i demostració de la mestra de l'activitat.

**Anàlisi de tasques:**

*Preparació:*

- Els cartrons amb els nostres noms.

*Execució aconsellada:*

- La mestra mica en mica va presentant els cartrons i preguntant què diu.
- Per aprendre'ls es treballa d'un en un: Assenyala on diu «Anna». Què diu aquí? Molt bé! Sí aquí diu Anna! Ara tu assenyala on diu Anna...Tan sols quan un nom està molt ben après s'introdueix el segon nom amb el mateix procediment i quan aquest ja s'ha après, el tercer i així successivament. Sempre que sigui possible els utilitzarem en el conte i/o en els jocs.
- Cal memoritzar-los ben aviat i fer-los servir per fer jocs, encàrrecs, etc. Per exemple: Ara borrar la pissarra... (s'ensenya el cartró on diu Anna) ja que aquests ens permetran que l'alumne vegi la funció de la lectura.

*Recollida:* Es deixen els cartrons utilitzats en el racó corresponent.

**Dificultats per a graduar:** Incorporar també noms d'objectes de la classe: porta, pissarra, taula... i funcionalitzar-los.

**Facilitadors:** Que no calgui verbalitzar-ho i es pugui assenyalar el dibuix que correspon al so.

**Temps de realització:** 7 m des que comencen a preparar-se fins que tot estigui recollit.

**Coneixements mínims:**

- Hàbits de treball.
- Interacció verbal o social.

## **Lectura global: llegim instruccions gràfiques**

**Factors motivacionals:**

Ara jugarem a fer coses quan jo us ensenyi un cartró, d'acord?

Mira, et dono aquests tres cartrons, ensenya-me'n un i jo faré el que posi en el cartró. Oh, que xulo aquí diu Encercla! Molt bé, vaig a la pissarra i encerclo el dibuix. A veure ensenya-me'n un altre. Aquí diu Ratlla. Vaig a la pissarra i ratllo el dibuix, Et queda un cartró? Sí, a veure què diu? Ah, aquí diu Pinta! Molt bé vaig a la pissarra i pinto el dibuix. Heu vist? Encercla, ratlla i pinta (ahora que ho diu ensenya els cartrons). Ara us ensenyaré a vosaltres per a que també pugueu fer-ho a casa. Som-hi!!

**Descripció:** Dir de memòria i ràpidament què diu en aquell cartró. Executar-ho.

**Funció:** \*Memorització d'ordres d'execució gràfica.

**Forma d'inici de l'activitat:** En el cercle, amb una petita explicació i demostració de la mestra de l'activitat.

**Anàlisi de tasques:**

*Preparació:*

- Els 3 cartrons amb cadascuna de les 3 ordres escrita: Ratlla, Encercla i Pinta.

*Execució aconsellada:*

- La mestra presenta un cartró i diu:- Aquí diu «Ratlla» —Què diu aquí? Fantàstic ja sabeu llegir Ratlla. —Ara, assenjala on diu Ratlla, molt bé!! —Ara us donaré un paper i feu el que posi (ensenya el cartró de Ratlla).
- Quan els alumnes han après una ordre es presenta la segona seguint el procediment anterior, després s'arrossega l'ordre anterior amb la qual cosa l'alumne ja ha de discriminat les formes i en darrer lloc la darrera ordre.
- Cal memoritzar ben aviat (també portant-ho a casa de deures per estudiar) les següents instruccions: ratlla, encercla i pinta, ja que aquestes ens permetran que l'alumne comenci a iniciar-se en la lectura funcional, comprensiva i el seguiment d'instruccions gràfiques escrites és un molt bon instrument per a fer-ho.

*Recollida:* Es deixen els cartrons utilitzats en el racó corresponent.

**Dificultats per a graduar:**

**Facilitadors:** Que no calgui traçar i es pugui posar un cartró amb la ratlla, el cercle o pintat.

**Temps de realització:** 7 m des que comencen a preparar-se fins que tot estigui recollit.

**Coneixements mínims:**

- Hàbits de treball.
- Interacció verbal o social.

## **Lectura global: llegim logotips de paraules**

**Factors motivacionals:**

Fullejarem unes revistes que els alumnes hagin portat de casa, els demanarem que ens diguin quines paraules d'anuncis els agraden i les retallarem i enganxarem en uns cartrons. Seran les nostres paraules. Ens quedarem sorpresos de la quantitat de paraules (logotips) que els alumnes saben «llegir» pel fet d'haver vist els productes a casa ja que habitualment ja no es diu: vull un refresc sinó vull «Fanta»..., anuncis als mitjans de comunicació, tanques publicitàries, supermercats...

**Descripció:** Dir de memòria i ràpidament què diu en aquell cartró.

**Funció:** \*Memorització de logotips i funcionalització de la lectura.

**Forma d'inici de l'activitat:** En el cercle, amb una petita explicació i demostració de la mestra de l'activitat.

**Anàlisi de tasques:**

*Preparació:*

- Els cartrons amb les nostres paraules: Logotips, instruccions.
- Fulls on hi ha una instrucció i un logotip a dalt, com a títol de l'exercici i a sota tres logotips, un d'ells, el logotip de la capçalera.

*Execució aconsellada:*

- La mestra mica en mica va presentant els cartrons dels logotips i separa els que els alumnes ja coneixen. Amb aquests es treballarà a nivell funcional, per exemple, jugant als supermercats.
- Cal funcionalitzar el seguiment d'instruccions d'execució gràfica: Per això el mestre dirà, Mireu que xulo, què diu aquí? «Ratlla Cola Cao» Molt bé! Què hem de fer en algun dibuix d'aquí sota? Cal arribar a donar un full i que l'alumne executi la instrucció gràfica amb total autonomia: «Encercla Bimbo», «Pinta Fanta».....

*Recollida:* Es deixen els cartrons utilitzats en el racó corresponent.

**Dificultats per a graduar:**

**Facilitadors:** Que no calgui verbalitzar-ho i es pugui senyalar el dibuix que correspon al so.

**Temps de realització:** 7 m des que comencen a preparar-se fins que tot estigui recollit.

**Coneixements mínims:**

- Hàbits de treball.
- Interacció verbal o social.

## Correspondència entre iguals: model present

**Factors motivacionals:** S'ensenya als alumnes una cartolina gran on hi ha un cromó d'una col·lecció de moda a l'esquerra i 3 cromos en vertical a la dreta, un d'ells igual al de l'esquerra. Mirem aquest dibuix, és una pilota! Que tenim una altra pilota aquí? (assenyala l'altra banda) Sííí! Molt bé, doncs ara les lligarem perquè són iguals. D'acord?

**Descripció:** Trobar l'igual al model que s'ha presentat d'entre tres diferents.

**Funció:** \*Correspondència entre dibuixos iguals, amb model present i absent.

**Forma d'inici de l'activitat:** En el cercle, amb una petita explicació i demostració de la mestra de l'activitat.

**Anàlisi de tasques:**

*Preparació:*

- Cal tenir diferents cromos.

- Diferents cartrons amb 1 cromó a l'esquerra i tres cromos enganxats diferents, un d'ells igual al que ensenyem situat a la dreta.
- Targes amb dibuixos, amb la mateixa posició que l'anterior.
- Fitxes clàssiques amb un dibuix a l'esquerra i tres a la dreta diferents, un d'ells igual al dibuix que està sol.

*Execució aconsellada:*

- El professor diu: mireu el full i senyaleu el dibuix o cromó... que està sol. Mireu-lo i fixeuvos-hi bé.
- Ara mireu els dibuixos o cromos... de l'altra banda, busqueu quin és igual i senyaleu-lo.
- El professor comprova que tots els alumnes senyalin el dibuix o cromó... correcte.
- Molt bé, ara farem una ratlla des del dibuix, cromó... que està sol fins al que és igual.
- El alumnes fan la ratlla.
- El professor comprova que tots els alumnes ho han fet correctament.
- En fases posteriors cal que els alumnes facin la fitxa completament sols sense instruccions de la tutora.

**Dificultats per graduar:**

Utilitzar imatges que s'assemblin.

**Facilitadors:** Utilitzar imatges molt diferents.

**Temps de realització:** 7 m des que comencen a preparar-se fins que tot estigui recollit.

**Coneixements mínims:**

- Hàbits de treball.
- Comprensió oral.
- Identificació d'iguals els objectes.

## Correspondència entre iguals: model absent

**Factors motivacionals:** Es diu, molta atenció, sense dir res, callats eh? Escolteu, el qui endevini el cromó que ara us ensenyaré se'l pot quedar. Preparats? S'ensenyava als alumnes un cromó d'una col·lecció que estigui de moda i després d'uns 30 segons es tapa. Es diu, senyaleu el cromó que he ensenyat en el vostre full.

**Descripció:** Trobar l'igual al model que s'ha presentat d'entre tres diferents.

**Funció:** \*Correspondència entre dibuixos iguals, amb model absent.

**Forma d'inici de l'activitat:** En el cercle, amb una petita explicació i demostració de la mestra de l'activitat.

**Anàlisi de tasques:**

*Preparació:*

- Cal tenir diferents cromos: alguns d'ells per ensenyar, cada cop que fem una fitxa, ha de ésser igual a un dels que surten a les fitxes que els donarem.
- Diferents cartrons amb tres cromos enganxats diferents, un d'ells igual al que ensenyem.
- Cal tenir diferents dibuixos «sueños»: alguns d'ells per ensenyar, cada cop que fem una fitxa, ha de ésser igual a un dels que surten a les fitxes que els donarem.
- Fulls amb tres dibuixos, un d'ells igual al que ensenyem.

*Execució aconsellada:*

- El professor diu, en silenci i sense dir res mireu el dibuix que us ensenyaré.
- El tapa.
- Ara mireu els dibuixos o cromos... del vostre full, busqueu quin és igual i senyaleu-lo.
- El professor comprova que tots els alumnes senyalin el dibuix o cromos... correcte.
- Molt bé, ara posarem un gomet al dibuix que és igual.
- El professor comprova que tots els alumnes ho han fet correctament.
- En fases posteriors cal que els alumnes facin la fitxa completament sols sense instruccions de la tutora.

**Dificultats per graduar:**

- Utilitzar imatges que s'assemblin.

**Facilitadors:** Utilitzar imatges molt diferents.

**Temps de realització:** 7 m des que comencen a preparar-se fins que tot estigui recollit.

**Coneixements mínims:**

- Hàbits de treball.
- Comprensió oral.
- Identificació d'iguals entre els objectes.

## Instrucció oral d'execució motora

**Factors motivacionals:** Es diu als alumnes, ara faré el que em maneu... voleu que salti? Dons va, dieu-me: salta!... Ara jo mano i vosaltres ho feu, d'acord?

**Descripció:** Seguiment d'instruccions verbals d'execució motora.

**Funció:** Seguiment d'instruccions.

**Forma d'inici de l'activitat:** En el cercle, amb una petita explicació i demostració de la mestra de l'activitat.

**Anàlisi de tasques:**

*Preparació:*

- Una llista d'instruccions verbals d'execució motora que els alumnes puguin realitzar fàcilment dins la classe.

*Execució aconsellada:*

- Pere, «salta».
- Mònica, «seu a la taula».
- Ignasi, «obre la porta i tanca-la».
- Etc.

**Dificultats per graduar:** El nombre d'elements que l'alumne ha de tenir en compte per a la seva execució.

**Facilitadors:** El nombre d'elements que l'alumne ha de tenir en compte per a la seva execució.



**Temps de realització:** 7 m des que comencen a preparar-se fins que tot estigui recollit.

**Coneixements mínims:**

- Hàbits de treball.
- Comprensió oral.
- Identificació d'iguals entre els objectes.

## **Dictat d'objectes**

**Factors motivacionals:** Es dóna als alumnes un grapat de fruites i verdures de plàstic del supermercat de la classe o qualsevol munt d'objectes petits sobradament coneguts pels alumnes i es diu: Ara muntarem una fila cada un igual que la meua (3 objectes) però perquè siguin totes iguals a la meua!!

**Descripció:** Anar col·locant un o dos objectes segons indiqui la mestra mantenint la direccionalitat i retenint a la memòria els objectes indicats.

**Funció:** Producció pre-gràfica.

**Forma d'inici de l'activitat:** En el cercle, amb una petita explicació i demostració de la mestra de l'activitat.

**Anàlisi de tasques:**

*Preparació:*

- Cal tenir un grup d'objectes per a cada alumne i que els grups siguin iguals entre sí.
- Cal tenir un grup de diferents cartrons o cromos amb un sol dibuix clar, per a cada alumne i que els grups siguin iguals entre sí.
- Les targetes amb els nostres noms, les nostres ordres i els nostres logotips.

*Execució aconsellada:*

- Jo (la tutora) aniré dient què és el que posarem. Preparats?
- El tutor diu: taronja, què heu d'agafar? Molt bé!
- Senyaleu on la posareu, i comprova. Molt bé, ara la podeu posar! I comprova.
- Diu una altra paraula i segueix el mateix procediment fins que veu que els alumnes ho realitzen amb seguretat i va retirant el suport de les seves instruccions de mica en mica fins que pot arribar a «dictar» dos objectes seguits amb autonomia, per exemple: llimona i tomàquet
- També es pot fer amb cartrons de cromos o dibuixos i amb les nostres targetes de paraules.

**Dificultats per graduar:** Incrementar el nombre d'objectes que diu la mestra alhora.

**Facilitadors:** Posar un punt gros com a suport per a l'inici de col·locació del primer objecte o peça.

**Temps de realització:** 7 m des que comencen a preparar-se fins que tot estigui recollit.

**Coneixements mínims:**

- Hàbits de treball.
- Comprensió oral.
- Identificació d'iguals entre els objectes.

## **PROGRAMA DE LECTURA: FITXES D'ACTIVITATS TIPUS PER L'EDUCADOR**

L'aprenentatge de cada so implica una serie d'activitats que es repeteixen en cada nou fonema. Cal donar mes o menys pes a cadascuna d'elles segons el ritme d'aprenentatge de cada alumne. De tota manera és important no deixar de treballar-ne cap encara que sigui ràpidament. En l'aprenentatge dels primers sons no cal ésser rígid i es pot anar avançant per no avorrir a l'alumne en els inicis de la lectura, fins arribar als «talls d'avaluació». El programa contempla en la introducció d'un nou so, la incorporació del anteriors. En el cas que no es superi el tall d'avaluació cal tornar a començar revisant curosament que els requisits estiguin ben apresos.

És important simultanejar de forma independent de l'aprenentatge instrumental, la lectura global aplicada en altres àrees com socials, naturals, plàstica o música. No perdre de vista que la lectura global implica «aprendre de memòria» i per tant, visualitzar (etiquetem els objectes i mobles de la classe: pissarra, taula, porta, finestra, llapis, lavabo, goma, dacs, bola del món, mapa... repetir, preguntar (qui sap què diu aquí?) i funcionalitzar (Qui pot portar-me això? i s'ensenya una targeta on diu llapis). Això ens donarà rapidesa visual lectora, comprensió i significat i, per tant, afavorirà el seu aprenentatge.

### **Presentació de la lletra i identificació de dibuixos**

**Factors motivacionals:** A l'aula i asseguts cadascú al seu lloc, esperem l'arribada de la lletra, prèvia explicació del mestre/a: «Ara arribarà la lletra «P» i ens explicarà la seva història».

(Cal preparar la «P»: Un adult o un alumne dels «grans» es disfressarà de la lletra «P», vestit com un home anunci amb dos cartrons ben grans i lligats per cintes de colors pel damunt de les espatlles i la lletra pintada sempre en negre ben gran en majúscula i en minúscula (les dues de costat) pel davant i pel darrera. Cal preparar les targes de visita de la «P»: Uns cartrons tipus tarja de visita. Caldrà tenir els cartrons del vocabulari preparat perquè ens els presenti la lletra. Es tindrà un mural buit al suro de la classe que és on es posaran els dibuixos del vocabulari i els noms dels nens que comencin per la lletra...i xinxetes.)

- La lletra entra a l'aula i es presenta: «Hola nens!! Jo sóc la lletra..«P»... la meva forma és aquesta, veieu jo sóc rodona, allargada... i el meu so és...«P»
- «Mireu quines coses porto a la butxaca» La lletra va ensenyant el vocabulari fent èmfasi en el seu so inicial i va presentant i enganxant els dibuixos d'aquesta lletra al mural.
- «I vosaltres, com us dieu? Els nens van dient el seu nom i quan el nom comença per la lletra s'aturen i s'escriu a la pissarra.
- A veure si us recordeu de qui sóc jo? I assenyalala la lletra. Que us agrada la «P»? Sí? Doncs us la regalo, té, i es treu el «vestit-lletra» i el penja al suro.
- La lletra per acomiadar-se canta una cançó representativa del seu so.

**Descripció:** Presentar als alumnes una lletra nova, per exemple la «P».

**Funció:** Identificació del so i la grafia o grafies que es corresponen.

**Forma d'inici de l'activitat:**

### **Anàlisi de tasques:**

*Preparació:*

*Execució aconsellada:*

- La senyoreta davant de la lletra «P» que ens han portat diu: Aquesta es la «P». Què és? Molt bé, aquesta és la «P». A veure si sabem què són aquests dibuixos que ens han portat amb la «P»? Això és... Què és?... i els va treballant fins que s'assegura que tots els alumnes saben què és cada dibuix. Aquesta identificació dels dibuixos que corresponen al vocabulari de la lletra és imprescindible per treballar totes les activitats d'aprenentatge d'aquesta lletra.

*Recollida:*

**Dificultats per graduar:** Paraules escollides: d'una síl·laba, dues síl·labes, el so està a l'inici, està al mig.

**Facilitadors:** Monosíl·labs, so a l'inici.

**Temps de realització:** 30 m.

**Coneixements mínims:**

- Discriminació auditiva de sons.
- Comprensió oral.
- Hàbits de treball oral.

## **Discriminació auditiva: reconeixement del so inicial**

**Factors motivacionals:** Ara jugarem amb les paraules que ens ha portat la lletra «P» per veure com sonen: PA-tata, PI-lota, PE-ra, PO-ma, PU-ça... A veure, repetim tots!! PA-tata comença per «P», PU-ça, etc. i també es busca una paraula que no hagi portat la lletra PA-la com comença PA-la? Els alumnes han de respondre «PA», molt bé!! així també comença per «P» i la dibuixo perquè la podem posar aquí, al mural de la «P», oi? i PI-pa etc. I també es busquen paraules que no portin el so RRRRA-ta com comença? Els alumnes han de dir RA, que comença per «P» aquesta paraula?, NO! Doncs no la volem...

**Descripció:** Distingir en una paraula si el so inicial conté el so que estem treballant.

**Funció:** Discriminació de la síl·laba inicial que correspon al so treballat dins d'una paraula verbalitzada per la mestra.

**Forma d'inici de l'activitat:** En el cercle, amb una petita explicació i demostració de la mestra de l'activitat.

### **Anàlisi de tasques:**

*Preparació:* Cal que el tutor tingui el llistat de paraules amb i sense el so preparat.

*Execució aconsellada:*

- Es començarà a dir paraules bisíl·labes amb sons clarament diferenciats, com per exemple: PA-ca. Els alumnes han de respondre «Pa». Molt bé!! Que comença per «P» PA-ca? Els nens diuen cridant ben fort Síííí!! De tant en tant també diem paraules amb un altre so com per exemple: LLA-dre, el nen ha de respondre «LLa» Que comença per «P» LLA-dre?, etc. La mestra exagerarà el so de la primera síl·laba els primers cops que es faci l'exercici.
- En sessions successives es diran paraules en què el so inicial s'assembli al so treballat per a que

la discriminació sigui més fina.

*Recollida:*

**Dificultats per a graduar:** Cal evitar errors i no buscar afinar molt en els primers sons, però també és necessari que a mesura que es va avançant en l'aprenentatge de la lectura la discriminació de sons es vagi fent més fina i per tant buscarem sons que s'assemblin.

**Facilitadors:** Que aixequin la mà quan sentin el so que estem treballant, enlloc de repetir-lo. Utilitzar paraules bisíl·labes.

**Temps de realització:** 15 m des que comencen.

**Coneixements mínims:**

- Hàbits de treball.
- Comprensió oral i lèxic bàsic.

## **Discriminació auditiva: producció de paraules donat un so**

**Factors motivacionals:** Davant del mural dels dibuixos que corresponen al so que estem treballant la mestra dirà: A veure qui sap una paraula que comenci per... «PA»? etc.

**Descripció:** Dir paraules que comencen per... (tal síl·laba).

**Funció:** Producció de paraules que comencin per un so determinat (què és el que estem treballant).

**Forma d'inici de l'activitat:** En el cercle, amb una petita explicació i demostració de la mestra de l'activitat.

**Anàlisi de tasques:**

*Preparació:* Cal que el tutor tingui ben bonic i preparat el mural que s'ha anat elaborant amb els dibuixos de les paraules que comencen per «P» per donar el suport si cal.

*Execució aconsellada:*

- La mestra mira el mural i pregunta a veure qui sap paraules que comencin per «P». Els alumnes van dient. La mestra arrossega els aprenentatges anteriors repetint la paraula i dient, Molt bé! Perque PO-lo comença per «PO» que es el so «P».
- En posteriors sessions també cal retirar el mural i que els alumnes diguin paraules que comencin per... «P» i que expliquin perquè està bé.

*Recollida:*

**Dificultats per a graduar:** Malgrat en els primers sons cal evitar que el so estigui enmig o al final de la paraula per evitar errors i facilitar l'aprenentatge, a partir de la sisena lletra, segons el grup d'alumnes cal introduir-los.

**Facilitadors:** Paraules bisíl·labes.

**Temps de realització:** 7 m des que comencen a preparar-se fins que tot estigui recollit.

**Coneixements mínims:**

- Hàbits de treball.
- Identificació d'objectes.
- Comprensió oral i lèxic bàsic.

## **Presentació de les síl·labes**

**Factors motivacionals:** Davant del mural dels dibuixos que corresponen al so que estem treballant la mestra dirà: A veure qui sap una paraula que comenci per «PA»? Voleu saber com s'escriu PA? Molt bé, i escriu a la pissarra PA. I així fins que totes les síl·labes ens quedin escrites a la pissarra.

També enganxarà els cartrons amb les síl·labes al mural a sota d'una paraula que li correspongui el so. Per exemple: «sota la poma» enganxarà «po».

És important en els primers sons facilitar l'aprenentatge i per tant tan sols treballarem les síl·labes directes.

**Descripció:** Presentar i memoritzar les síl·labes que corresponen al so que estem treballant.

**Funció:** Presentació i memorització de síl·labes.

**Forma d'inici de l'activitat:** En el cercle, amb una petita explicació i demostració de la mestra de l'activitat.

**Anàlisi de tasques:**

*Preparació:* La pissarra i el guix de la classe.

*Execució aconsellada:*

- La mestra mira la pissarra on estan escrites les síl·labes i les llegeix totes seguides diversos cops amb diferents tons de veu perquè sigui com un joc, també molt fort i amb una veu molt gruixuda i una veu fina i baixeta, etc. «PA, PE, PI, PO, PU». A veure qui sap què diu?
- Ara en borraré una. No mireu! fixeu-vos-hi bé!! Quina he borrarat? Molt bé! la «PA». Ara una altra, etc.
- Que voleu emportar-vos les síl·labes de la «P»: «PA, PE, PI, PO, PU» a casa per ensenyar-les? D'acord! Aquí teniu una caixeta per a cadascú i a dins les trobareu (targetes blanques de visita amb una síl·laba escrita a cada una d'elles). Porteu-les demà ben apreses!!

*Recollida:*

**Dificultats per a graduar:**

**Facilitadors:**

**Temps de realització:** 7 m des que comencen a preparar-se fins que tot estigui recollit.

**Coneixements mínims:**

- Hàbits de treball.
- Identificació d'objectes.
- Comprensió oral i lèxic bàsic.

## Correspondència amb model present de síl·labes

**Factors motivacionals:** El professor diu als alumnes: Ara buscarem les síl·labes que són iguals. Us repartiré una fitxa i heu de fer una ratlla per lligar les síl·labes que són iguals perquè no s'escapin.

**Descripció:** En una fitxa identificar dues síl·labes iguals i unir-les amb una ratlla, discriminant entre tres diferents.

**Funció:** Reconèixer les síl·labes iguals que contenen una lletra determinada.

**Forma d'inici de l'activitat:** Cada alumne assegut al seu lloc, el professor introdueix l'activitat i un dels alumnes reparteix les fitxes de treball.

**Anàlisi de tasques:**

*Preparació:*

- Cal tenir les fitxes de la lletra corresponent preparades.
- Els alumnes han d'estar asseguts al seu lloc en silenci.
- Un alumne reparteix una fitxa a cada company.

*Execució aconsellada:*

(tots els alumnes ja han de tenir assolit com a requisit la correspondència entre iguals, si no és així cal tornar enrere i treballar el capítol de requisits descrits en el capítol anterior perquè en el cas que no sigui així no es pot fer aquest exercici ja que hi posem dos aprenentages alhora: el propi de la identificació de síl·labes iguals i el concepte d'igual més l'activitat d'unir-los.)

- Molt bé, ara farem una ratlla entre les dues síl·labes iguals.
- El alumnes fan la ratlla.
- El professor comprova que tots els alumnes ho han fet correctament.
- És apropiat quan dominin bé aquesta activitat repartir dos o tres fulls alhora per a que aprenguin a fer acumulació de tasques amb activitats gràfiques (veure hàbits d'autonomia i de treball).

*Recollida:*

- Els alumnes recullen tot el material i el guarden al calaix.

**Dificultats per graduar:** Utilitzar paraules molt semblants i de la mateixa llargada.

**Facilitadors:** Utilitzar paraules molt diferents o de llargada molt diferent.

**Temps de realització:**

**Coneixements mínims:**

- Hàbits de treball oral i escrit.
- Direccionalitat.
- Correspondència d'objectes, dibuixos i logotips iguals.

## Correspondència amb model absent de síl·labes

**Factors motivacionals:** El professor diu als alumnes: Ara trobarem síl·labes que són iguals. Us ensenyaré una síl·laba, la mireu, la guardeu al vostre cap sense dir res i després jo l'amago i vosaltres quan jo digui senyaleu la que heu vist, d'acord?

**Descripció:** Identificar dues síl·labes iguals amb model absent, discriminant entre tres diferents.

**Funció:** Reconèixer síl·labes iguals de memòria.

**Forma d'inici de l'activitat:** Cada alumne assegut al seu lloc, el professor introdueix l'activitat i un dels alumnes reparteix les fitxes de treball.

**Anàlisi de tasques:**

*Preparació:*

- Cal tenir les fitxes de correspondència preparades. Cada una haurà de tenir 3 síl·labes separades en disposició horitzontal.
- Els alumnes han d'estar asseguts al seu lloc en silenci.
- Un alumne reparteix una fitxa a cada company.

*Execució aconsellada:*

- Tots els alumnes amb la fitxa boca avall (prèviament a la instrucció del tutor no es pot mirar).
- El professor diu: mireu la síl·laba que us ensenyo, guardeu-la en el cap en silenci.
- Després d'un curt període de latència, el mestre diu: «Podeu girar el full i senyalar la síl·laba que heu vist».

- Els alumnes miren i senyalen.
- El professor escriu la síl·laba a la pissarra perquè els alumnes comprovin si ho han fet correctament.
- El professor comprova que tots els alumnes senyalen la síl·laba correcta.
- Es pot encerclar o no la síl·laba, segons convingui.

*Recollida:*

- Els alumnes recullen tot el material i el guarden al calaix.

**Dificultats per graduar:** Utilitzar síl·labes molt semblants.

**Facilitadors:** Utilitzar síl·labes molt diferents.

**Temps de realització:**

**Coneixements mínims:**

- Hàbits de treball oral i escrit.
- Direccionalitat.
- Correspondència model absent de objectes, dibuixos i logotips.

## Identificació de síl·labes

**Factors motivacionals:** El professor diu als alumnes: Ara buscarem la síl·laba. A veure qui la troba, d'acord?

**Descripció:** Identificar una síl·laba.

**Funció:** Reconèixer visualment una síl·laba.

**Forma d'inici de l'activitat:** Cada alumne assegut al seu lloc, el professor introdueix l'activitat i un dels alumnes reparteix les fitxes de treball.

**Anàlisi de tasques:**

*Preparació:*

- Cal tenir les fitxes de correspondència preparades. Cada una haurà de tenir 3 síl·labes separades en disposició horitzontal (es poden aprofitar les de correspondència model absent, si no s'han guixat).
- Els alumnes han d'estar asseguts al seu lloc en silenci.
- Un alumne reparteix una fitxa a cada company.

*Execució aconsellada:*

- El professor dirà, senyaleu la «pi», mireu les síl·labes que teniu escrites en la fitxa i fixeu-vos-hi bé.
- No hi ha d'haver verbalització per part dels alumnes.
- Cada alumne fa l'activitat. Un cop tots els alumnes la tenen senyalada.
- El professor escriu la síl·laba a la pissarra perquè els alumnes comprovin si ho han fet correctament.
- El professor comprova que tots els alumnes ho han fet correctament.
- Sempre reforçant la resposta correcta, diu Fantàstic!!, Aquí diu «pi».

*Recollida:*

- Els alumnes recullen tot el material i el guarden al calaix.

**Dificultats per a graduar:**

**Facilitadors per a graduar:**

**Temps de realització:** 5 m.

**Coneixements mínims:**

- Identificació prèvia (d'objectes familiars, fotos, noms dels alumnes de la classe, síl·labes...)
- Comprensió oral (seguiment d'instruccions).
- Hàbits de treball.

## Lectura de síl·labes

**Factors motivacionals:** El professor escriu a la pissarra una síl·laba i la llegeix i diu als alumnes, qui vol llegir aquesta síl·laba, molt bé!, ja sabeu llegir: Ara llegirem altres síl·labes, qui s'atrevirà?

**Descripció:** Llegir una síl·laba.

**Funció:** Llegir una síl·laba.

**Forma d'inici de l'activitat:** Cada alumne assegut al seu lloc, el professor introdueix l'activitat i un dels alumnes reparteix les fitxes de treball.

**Anàlisi de tasques:***Preparació:*

- Cal tenir les fitxes de lectura de síl·labes preparades. Cada una haurà de tenir 3 síl·labes separades en disposició horitzontal (es poden aprofitar les de correspondència model absent, o les d'identificació si no s'han guixat).
- Els alumnes han d'estar asseguts al seu lloc en silenci.
- Un alumne reparteix una fitxa a cada company.

*Execució aconsellada:*

- Mireu què diu en la fitxa. L'Anna ho llegeix. Molt bé, Anna!! Ara tu Joan...
- El professor comprova que tots els alumnes ho han fet correctament.

*Recollida:*

- Els alumnes recullen tot el material i el guarden al calaix.

**Dificultats per a graduar:****Facilitadors per a graduar:**

**Temps de realització:** 5 m.

**Coneixements mínims:**

- «Lectura».
- Comprensió oral (seguiment d'instruccions).
- Hàbits de treball.

## Dictat de síl·labes

**Factors motivacionals:** El professor diu als alumnes: Ara buscarem les lletres que fan aquest so.

**Descripció:** Amb lletres de plàstic tipus les de jugar a l'«scrabble» els alumnes compondran les síl·labes que es dictin (lletres cap. 5 d'aquest llibre).

**Funció:** Dictat, escriptura dels fonemes.

**Forma d'inici de l'activitat:** Cada alumne assegut al seu lloc, el professor introdueix l'activitat i un dels alumnes reparteix les fitxes de treball.



### **Anàlisi de tasques:**

#### *Preparació:*

- Cal tenir les fitxes de treball, que tindran una quadrícula grossa per tal de col·locar les lletres en el seu interior.
- Les lletres de plàstic preparades que corresponen al so que s'està treballant més les anteriors que sempre s'arroseguen.
- Els alumnes han d'estar asseguts al seu lloc en silenci.

#### *Execució aconsellada:*

- Tots els alumnes amb la fitxa i les lletres de plàstic al davant preparats.
- El professor diu: «poseu PA». Quina lletra agafarem primer? Molt bé, primer la P. La tutora comprova la correcta execució de cada alumne. Quina lletra buscarem? Perfecte, buscarem la A. La tutora comprova la correcta execució de cada alumne.
- I així succesivament amb diferents síl·labes fins que no calgui donar suport i els alumnes posin el que la tutora dicta.

#### *Recollida:*

- Els alumnes recullen tot el material i el guarden.

**Dificultats per graduar:** La llargada de la paraula.

**Facilitadors:** Utilitzar tan sols el so nou que s'està introduint.

**Temps de realització:** 10 m.

#### **Coneixements mínims:**

- Hàbits de treball oral i escrit.
- Direccionalitat.
- Correspondència d'objectes, dibuixos i logotips iguals.

## **Correspondència model present de paraules**

**Factors motivacionals:** El professor diu als alumnes: Ara trobarem paraules que són iguals. Us repartiré una fitxa i heu de fer una ratlla per lligar les paraules que són iguals perquè no s'escapin.

**Descripció:** En una fitxa identificar dues paraules iguals i unir-les amb una ratlla, discriminant entre tres diferents.

**Funció:** Reconèixer paraules iguals que contenen una lletra determinada.

**Forma d'inici de l'activitat:** Cada alumne assegut al seu lloc, el professor introdueix l'activitat i un dels alumnes reparteix les fitxes de treball.

### **Anàlisi de tasques:**

#### *Preparació:*

- Cal tenir les fitxes de la lletra corresponent preparades.
- Els alumnes han d'estar asseguts al seu lloc en silenci.
- Un alumne reparteix una fitxa a cada company.

#### *Execució aconsellada:*

- Tots els alumnes amb la fitxa i el llapis preparat.
- El professor diu: mireu les fitxes i senyaleu la paraula que està sola. Mireu-la i fixeu-vos-hi bé.
- Ara mireu les paraules de l'altra banda, busqueu quina és igual i senyaleu-la.

- El professor comprova que tots els alumnes senyalen la paraula correcta.
- Molt bé, ara farem una ratlla des de la paraula que està sola fins a la que és igual.
- El alumnes fan la ratlla.
- El professor comprova que tots els alumnes ho han fet correctament.
- L'objectiu és que els alumnes realitzin diverses fitxes sols amb autonomia.

*Recollida:*

- Els alumnes recullen tot el material i el guarden al calaix.

**Dificultats per graduar:** Utilitzar paraules molt semblants i de la mateixa llargada.

**Facilitadors:** Utilitzar paraules molt diferents o de llargada molt diferent.

**Temps de realització:**

**Coneixements mínims:**

- Hàbits de treball oral i escrit.
- Direccionalitat.
- Correspondència d'objectes, dibuixos i logotips iguals.

## Correspondència amb model absent de paraules

**Factors motivacionals:** El professor diu als alumnes: Hem de trobar paraules iguals. Us ensenyaré una paraula i quan jo l'amagui heu de trobar la que és igual d'entre les vostres.

**Descripció:** L'activitat consisteix en reconèixer dues paraules iguals després d'una estona d'haver visualitzat el model i discriminant-la entre tres.

**Funció:** Reconèixer paraules iguals que contenen una lletra determinada sense tenir el model davant.

**Forma d'inici de l'activitat:** Cada alumne assegut al seu lloc, el professor introdueix l'activitat i un dels alumnes reparteix les fitxes de treball.

**Anàlisi de tasques:**

*Preparació:*

- Cal tenir les fitxes de la lletra corresponent preparades.
- Els alumnes han d'estar asseguts al seu lloc en silenci.
- Un alumne reparteix una fitxa a cada company.

*Execució aconsellada:*

- Tots els alumnes amb la fitxa i el llapis preparat.
- El professor diu: mireu aquesta paraula (ensenya la paraula en un cartró, més endavant l'escriurà a la pissarra). Ara l'amago i encercleu la que és igual en el vostre full.
- El professor torna a ensenyar el model i així els alumnes poden corregir-se el treball.
- El professor comprova que tots els alumnes han encerclat la paraula correcta.

*Recollida:*

- Els alumnes recullen tot el material i el guarden al calaix.

**Dificultats per graduar:**

- Utilitzar paraules molt semblants i de la mateixa llargada.
- Els alumnes tenen el seu full girat en el moment de veure el model.

**Facilitadors:**

- Utilitzar paraules molt diferents o de llargada molt diferent.
- Els alumnes senyalen amb el dit la paraula en lloc d'encerclar-la.

**Temps de realització:**

- 5 m per fitxa.

**Coneixements mínims:**

- Hàbits de treball oral i escrit.
- Correspondència d'objectes, dibuixos i logotips iguals.
- Comprensió oral d'ordres gràfiques.

## Identificació de paraules

**Factors motivacionals:** El professor diu als alumnes: Ara buscarem la paraula que us digui. A veure qui la troba, d'acord?

**Descripció:** Identificar una paraula.

**Funció:** Reconèixer visualment una paraula.

**Forma d'inici de l'activitat:** Cada alumne assegut al seu lloc, el professor introdueix l'activitat i un dels alumnes reparteix les fitxes de treball.

**Anàlisi de tasques:**

*Preparació:*

- Cal tenir les fitxes de correspondència preparades. Cada una haurà de tenir 3 paraules separades en disposició horitzontal (es poden aprofitar les de correspondència model absent, si no s'han guixat).
- Els alumnes han d'estar asseguts al seu lloc en silenci.
- Un alumne reparteix una fitxa a cada company.

*Execució aconsellada:*

- El professor dirà, senyaleu «pipa», mireu les paraules que teniu escrites en la fitxa i fixeu-vos-hi bé.
- No hi ha d'haver verbalització per part dels alumnes.
- Cada alumne fa l'activitat.
- Un cop tots els alumnes la tenen senyalada.
- El professor escriu la síl·laba a la pissarra perquè els alumnes comprovin si ho han fet correctament.
- El professor comprova que tots els alumnes ho han fet correctament.
- Sempre reforçant la resposta correcta, diu Fantàstic!., Aquí diu «pipa».

*Recollida:*

- Els alumnes recullen tot el material i el guarden al calaix.

**Dificultats per a graduar:**

**Facilitadors per a graduar:**

**Temps de realització:** 5 m.

**Coneixements mínims:**

- Identificació prèvia (d'objectes familiars, fotos, noms dels alumnes de la classe, síl·labes...)
- Comprensió oral (seguiment d'instruccions).
- Hàbits de treball.

## Lectura oral de paraules

**Factors motivacionals:** El professor escriu a la pissarra una paraula i la llegeix i diu als alumnes, qui vol llegir aquesta paraula, molt bé!, ja sabeu llegir: Ara llegirem altres paraules, qui s'atrevirà?

**Descripció:** Llegir paraules.

**Funció:** Llegir paraules.

**Forma d'inici de l'activitat:** Cada alumne assegut al seu lloc, el professor introdueix l'activitat i un dels alumnes reparteix les fitxes de treball.

**Anàlisi de tasques:**

*Preparació:*

- Cal tenir les fitxes de lectura de síl·labes preparades. Cada una haurà de tenir 3 síl·labes separades en disposició horitzontal (es poden aprofitar les de correspondència model absent, o les d'identificació si no s'han guixat).
- Els alumnes han d'estar asseguts al seu lloc en silenci.
- Un alumne reparteix una fitxa a cada company.

*Execució aconsellada:*

- Mireu què diu a la fitxa. L'Anna ho llegeix. Molt bé, Anna!! Ara tu Joan...
- El professor comprova que tots els alumnes ho han fet correctament.

*Recollida:*

- Els alumnes recullen tot el material i el guarden al calaix.

**Dificultats per a graduar:**

**Facilitadors per a graduar:**

**Temps de realització:** 5 m.

**Coneixements mínims:**

- «Lectura».
- Comprensió oral (seguiment d'instruccions).
- Hàbits de treball.

## Dictat de paraules

**Factors motivacionals:** El professor diu als alumnes: Ara buscarem les lletres que fan aquesta paraula.

**Descripció:** Amb lletres de plàstic tipus les de jugar a l'«scrabble» els alumnes composaran les paraules que es dictin.

**Funció:** Dictat, escriptura dels fonemes sense la dificultat de la grafia.

**Forma d'inici de l'activitat:** Cada alumne assegut al seu lloc, el professor introdueix l'activitat i un dels alumnes reparteix les fitxes de treball.

**Anàlisi de tasques:**

*Preparació:*

- Cal tenir les fitxes de treball, que tindran una quadrícula grossa per tal de col·locar les lletres en el seu interior.

- Les lletres de plàstic preparades que corresponen al so que s'està treballant més les anteriors que sempre s'arroseguen.
- Els alumnes han d'estar asseguts al seu lloc en silenci.

*Execució aconsellada:*

- Tots els alumnes amb la fitxa i les lletres de plàstic al davant preparats.
- El professor diu: «poseu PAPI». Com comença PAPI? Molt bé, per «PA!! Com s'escriu PA? Fantàstic, primer la P i després la A. La tutora comprova la correcta execució de cada alumne. Què hem de escriure ara per a que posi «pa-PI»? Molt bé, PI! Com s'escriu PI?... La tutora comprova la correcta execució de cada alumne.
- I així succesivament amb diferents paraules fins que no calgui donar suport i els alumnes posin el que la tutora dicta.

*Recollida:*

- Els alumnes recullen tot el material i el guarden.

**Dificultats per graduar:** El nombre de lletres de plàstic que té a l'abast l'alumne.

**Facilitadors:** Utilitzar tan sols el so nou que s'està introduint.

**Temps de realització:** 10 m.

**Coneixements mínims:**

- Hàbits de treball oral i escrit.
- Direccionalitat.
- Correspondència d'objectes, dibuixos i logotips iguals.

## Correspondència dibuix-paraula

**Factors motivacionals:** El professor diu als alumnes: En aquesta fitxa veiem una paraula, hem de llegir-la i descobrir a quin dibuix de l'altra fila es refereix.

**Descripció:** En una fitxa unir la paraula amb el dibuix que li correspon, discriminant entre tres dibuixos diferents.

**Funció:** Llegir paraules i relacionar-les amb el seu dibuix.

**Forma d'inici de l'activitat:** Cada alumne assegut al seu lloc, el professor introdueix l'activitat i un dels alumnes reparteix les fitxes de treball.

**Anàlisi de tasques:**

*Preparació:*

- Cal tenir les fitxes corresponents preparades.
- Els alumnes han d'estar asseguts al seu lloc en silenci.
- Un alumne reparteix una fitxa a cada company.

*Execució aconsellada:*

- Tots els alumnes amb la fitxa i el llapis preparat.
- El professor diu: Mireu aquests dibuixos. Ara heu de llegir la paraula que hi ha escrita i la lligueu amb el dibuix que correspon.
- El professor comprova que tots els alumnes han lligat el dibuix correcte.

*Recollida:*

- Els alumnes recullen tot el material i el guarden al calaix.

**Dificultats per graduar:**

**Facilitadors:**

**Temps de realització:** 5 m per fitxa.

**Coneixements mínims:**

- Hàbits de treball oral i escrit.
- Lectura de paraules amb les lletres treballades.

## Lectura de frases

**Factors motivacionals:** El professor escriu a la pissarra una frase i la llegeix i diu als alumnes, qui vol llegir aquesta frase, molt bé! ja sabeu llegir: Ara llegirem altres frases, qui s'atrevirà?

**Descripció:** Llegir frases.

**Funció:** Llegir frases.

**Forma d'inici de l'activitat:** Cada alumne assegut al seu lloc, el professor introdueix l'activitat i un dels alumnes reparteix les fitxes de treball.

**Anàlisi de tasques:**

*Preparació:*

- Cal tenir les fitxes de lectura de frases preparades. Cada una haurà de tenir 1 frase.
- Els alumnes han d'estar asseguts al seu lloc en silenci.
- Un alumne reparteix una fitxa a cada company.

*Execució aconsellada:*

- Mireu què diu a la fitxa. L'Anna ho llegeix. Molt bé, Anna!! Ara tu, Joan...
- El professor comprova que tots els alumnes ho han fet correctament.

*Recollida:*

- Els alumnes recullen tot el material i el guarden al calaix.

**Dificultats per a graduar:**

**Facilitadors per a graduar:**

**Temps de realització:** 5 m.

**Coneixements mínims:**

- «Lectura».
- Comprensió oral (seguiment d'instruccions).
- Hàbits de treball.

## Instrucció escrita d'execució gràfica

**Factors motivacionals:** Ara farem un joc. Us donaré una fitxa amb una instrucció escrita i heu de fer allò que posi. Per exemple, mireu bé, aquí diu «encercla peu», jo vaig a la pissarra i com tinc un peu, un pou i un papa, encerclaré (i ho fa) pou. D'acord? Doncs, som-hi!!

**Descripció:** En una fitxa llegir una instrucció gràfica i executar-la.

**Funció:** Comprensió lectora.

**Forma d'inici de l'activitat:** Cada alumne assegut al seu lloc, el professor introdueix l'activitat i un dels alumnes reparteix les fitxes de treball.

**Anàlisi de tasques:**

*Preparació:*

- Cal tenir les fitxes corresponents preparades.
- Els alumnes han d'estar asseguts al seu lloc en silenci.
- Un alumne reparteix una fitxa a cada company.

*Execució aconsellada:*

- Tots els alumnes amb la fitxa i el llapis preparat.
- El professor diu: Llegiu la frase i feu allò que us mani.
- El professor comprova que tots els alumnes han seguit l'ordre correctament.

*Recollida:*

- Els alumnes recullen tot el material i el guarden al calaix.

**Dificultats per graduar:**

- Posar més d'un complement (ex: ratlla llibre i llauna)
- Posar més d'un verb d'acció (ex: ratlla llibre i encercla llauna)

**Facilitadors:**

- Utilitzar dibuixos on la paraula que els denomina sigui molt diferent.
- Un alumne llegeix la instrucció en veu alta.

**Temps de realització:** 5 minuts per fitxa.

**Coneixements mínims:**

- Hàbits de treball oral i escrit.
- Saber seguir ordres gràfiques amb instrucció oral.
- Lectura de frases amb les paraules treballades.

## **Instrucció escrita d'execució motora**

**Factors motivacionals:** El professor diu als alumnes: Ara jugarem a les instruccions. Aquí diu «Salta», doncs, jo salto (i la tutora salta). Cadascú tindrà una fitxa amb una ordre, a veure si sabeu fer el que diu.

**Descripció:** donada una instrucció escrita l'alumne la llegirà en veu baixa i immediatament la realitzarà.

**Funció:** comprensió lectora.

**Forma d'inici de l'activitat:** assegut a taula amb la fitxa davant. Inici sota instrucció oral del professor.

**Anàlisi de tasques:**

*Preparació:*

- Cal tenir preparada una fitxa amb una instrucció diferent per a cada alumne.
- Els alumnes han d'estar asseguts al seu lloc i en silenci.
- Un alumne reparteix una fitxa a cada company.

## MODELS D'ACTIVITATS PER A L'APRENTATGE DE LA LECTURA SEGONS LES FITXES ABANS ESMENTADES

El nostre programa està basat en la lectura fonètica; és a dir, diferents grafies que corresponen a un mateix so es presenten juntes. Així ens trobarem, per exemple, en el grup del so **S** les següents presentacions gràfiques: sol, tassa, caçar, llaç, cel. La nostra experiència ha resultat sempre positiva al fer-ho així.

Voluntariament hi ha algunes omisions que passem a anomenar per sons:

- P** recull pare i no el cub.
- L** recull el de làser i no recull el de col·legi.
- T** recull el de taula i no el de fred.
- K** recull casa, quilo, llac i no el de psicòleg.
- ( ) H** recull home i no mudismes: anar, cent, molt.
- KS** recull taxi i no acció.

Considerem que cal agilitzar i facilitar al màxim l'aprenentatge de la lectura i aquestes presentacions les ensenyarem posteriorment, bé per ús, bé amb l'escriptura dins les normes ortogràfiques.



Nom .....

Data .....

## Presentació lletra



a

---

Nom .....

Data .....

## Discriminació auditiva

avió, arbre, àvia, amic, antic, astronauta, Àlava, Almeria, ase, aranya, armari, ahir, aigua, avui, nen, riu, amanida, tele, anell, roc, animal, lluny, avellana, arròs, vinc, aranya, sol, sucre, àrbitre, pipí, any, antena, all, ou, atleta, jersei, abella, nit, ampolla, ambulància, seu, agulla...

Nom.....

Data.....

### Correspondència model present

	a
a	/
	x

---

Nom.....

Data.....

### Correspondència model present

	*
a	a
	-

Nom .....

Data .....

### Correspondència model absent

a

/

\*

Nom .....

Data .....

### Correspondència model absent

\*

-

a

Nom.....

Data.....

## Identificació

a

/

\*

Nom.....

Data.....

## Lectura

a

\*

a

Nom.....

Data.....

## Dictat

--	--	--	--	--	--	--

Nom .....

Data .....

## Presentació lletra



e

---

Nom .....

Data .....

## Discriminació auditiva

excursió, escarabat, entrepà, edifici, escàs, elefant, eriçó, eina, escala enciam, electricista, mama, escoltar, dit, escriure, coll, embut, escombria, cap, fantàstic, església, bou, empresa, esport, clau, entrada, cançó, esquelet, xulo, ordinador, encerclar, guixar, ensaïmada, plou, estiu, tisoires...

Nom.....

Data.....

### Correspondència model present

e

e

a

x

Nom.....

Data.....

### Correspondència model present

e

\*

a

e

Nom .....

Data .....

### Correspondència model absent

a

e

\*

Nom .....

Data .....

### Correspondència model absent

e

-

a



Nom .....

Data .....

## Identificació

a

e

\*

---

Nom .....

Data .....

## Lectura

a

e

e

Nom.....

Data.....

## Dictat

--	--	--	--	--	--	--

Nom.....

Data.....

## Presentació sí·labes

ae

ea

Nom .....

Data .....

Correspondència model present síl·labes

ae

ae

ea

aa

Nom .....

Data .....

Correspondència model present síl·labes

ea

ea

aa

ee

Nom .....

Data .....

Correspondència model absent síl·labes

ae

ee

aa

---

Nom .....

Data .....

Correspondència model absent síl·labes

aa

ea

ae

Nom.....

Data.....

### Identificació síl·labes

aa

ea

ae

---

Nom.....

Data.....

### Lectura síl·labes

ea

ae

ee

Nom.....

Data.....

## Dictat

--	--	--	--	--	--	--

Nom .....

Data .....

## Presentació lletra



i

Nom .....

Data .....

## Discriminació auditiva

iogurt, illa, iaia, Irene , iaio, idea, ídol, igual, imitar, imperi, impremta, imprimir, índex , infant, indústria, arbre, Espanya, invisible, sol, lluna, infecció, infinit, alta, gos, insult, paper, inspector, altaveu, Itàlia, Islàndia, casa, isard, Ingrid, ajudar, intestí ample, informe, infusió...



Nom.....

Data.....

Correspondència model present

i

e

a

i

Nom.....

Data.....

Correspondència model present

i

i

a

e

Nom .....

Data .....

### Correspondència model absent

a

e

i

---

Nom .....

Data .....

### Correspondència model absent

e

i

a

Nom.....

Data.....

### Identificació

**a**

**e**

**i**

---

Nom.....

Data.....

### Lectura

**a**

**e**

**i**

Nom.....

Data.....

## Dictat

--	--	--	--	--	--	--

Nom.....

Data.....

Presentació síl·labes

ae

ai

ei

Nom.....

Data.....

Presentació síl·labes

ia

ie

ei

Nom.....

Data.....

Correspondència model present síl·labes

ia

ae

ea

ia

Nom.....

Data.....

Correspondència model present síl·labes

ei

ei

aa

ee

Nom .....

Data .....

Correspondència model absent síl·labes

ae

ei

aa

Nom .....

Data .....

Correspondència model absent síl·labes

ia

ea

ae

Nom.....

Data.....

### Identificació síl·labes

ia

ea

ae

---

Nom.....

Data.....

### Lectura síl·labes

ea

ae

ie



Nom.....

Data.....

## Dictat

--	--	--	--	--	--	--

Nom.....

Data.....

## Presentació lletra



**O**

---

Nom.....

Data.....

## Discriminació auditiva

os, oli, onze, ocupat, oncle, ocultar, orella, ou, olor, oculista, Òscar, objecte, olla, oca, oferir, llapis, vaca, ocell, calaix, cabell, ordinador, gàbia, olives, oblidat, rata, orca, quadre, ganivet, observar, simpàtic, oficina, ofici, Taiga, operari...

Nom .....

Data .....

### Correspondència model present

o

o

a

u

Nom .....

Data .....

### Correspondència model present

o

u

o

e

Nom .....

Data .....

### Correspondència model absent

a

u

o

Nom .....

Data .....

### Correspondència model absent

o

e

u

Nom .....

Data .....

## Identificació

u

e

o

---

Nom .....

Data .....

## Lectura

o

u

e

Nom.....

Data.....

## Dictat

--	--	--	--	--	--	--

Nom.....

Data.....

## Presentació sí·labes

oe

ea

oi

oa

Nom.....

Data.....

Correspondència model present síl·labes

oi

ae

oi

oa

Nom.....

Data.....

Correspondència model present síl·labes

oe

eo

ia

oe



Nom .....

Data .....

Correspondència model absent síl·labes

oe

oi

ao

---

Nom .....

Data .....

Correspondència model absent síl·labes

oi

ie

ao

Nom.....

Data.....

### Identificació síl·labes

oa

ea

io

---

Nom.....

Data.....

### Lectura síl·labes

oe

oi

oa

Nom.....

Data.....

## Dictat

--	--	--	--	--	--	--

Nom .....

Data .....

## Presentació lletra

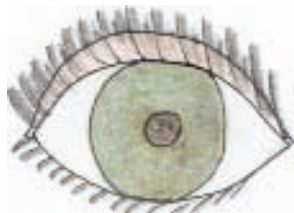

U

---

Nom .....

Data .....

## Discriminació auditiva

ull, ulleres, ullet, últim, unió, unitat, universitat, urpa, únic, ungla,  
unives, untar, u, urgent, untar, uff!, una, tele, mica, urna, simpàtic,  
urbà, pala, mar, urgència, xemeneia, útil, pila, cadira, usada, vestit,  
Úrsula, Ulisses...

Nom.....

Data.....

Correspondència model present

u

u

a

o

Nom.....

Data.....

Correspondència model present

u

o

a

u

Nom .....

Data .....

### Correspondència model absent

i

u

o

Nom .....

Data .....

### Correspondència model absent

e

u

i

Nom .....

Data .....

## Identificació

u

e

o

---

Nom .....

Data .....

## Lectura

a

u

i

Nom.....

Data.....

## Dictat

--	--	--	--	--	--	--

---

Nom.....

Data.....

## Presentació síl·labes

au

ou

ui



Nom .....

Data .....

Correspondència model present síl·labes

	au
au	ea
	aa

---

Nom .....

Data .....

Correspondència model present síl·labes

	ou
ou	aa
	ee

Nom .....

Data .....

Correspondència model absent síl·labes

au

ui

ou

Nom .....

Data .....

Correspondència model absent síl·labes

ui

au

ou

Nom .....

Data .....

### Identificació síl·labes

ui

au

ou

---

Nom .....

Data .....

### Lectura síl·labes

ou

au

ui

Nom.....

Data.....

## Dictat

--	--	--	--	--	--	--

Nom.....

Data.....

### Presentació lletra



p

---

Nom.....

Data.....

### Discriminació auditiva

papa, pepa, pipa, pupa, popa, papu, pipo, papi, papo, pupi, pam-pam, pum-pum.

Poma, puça, rata, sal, nau, pou, niu, pua, dit, nau, pota, taula, pare, mico, peu.

Pera, mare, pala, casa, pou, hola, Pepe, fulla, Paula, suro, Pol, maca, piga, cama, pomada, capa, boli, sopa, pop, sis, patata, cadira...

Nom.....

Data.....

## Presentació síl·labes

pa

pe

pi

po

pu

---

Nom .....

Data .....

Correspondència model present síl·labes

pi

mi

co

pi

Nom .....

Data .....

Correspondència model present síl·labes

pu

la

pu

re

Nom .....

Data .....

Correspondència model absent síl·labes

pi

pe

pu

Nom .....

Data .....

Correspondència model absent síl·labes

po

pa

pe



Nom .....

Data .....

### Identificació síl·labes

pu

pa

po

---

Nom .....

Data .....

### Lectura síl·labes

pi

pa

po

Nom.....

Data.....

### Dictat

--	--	--	--	--	--	--

--	--	--	--	--	--	--

Nom.....

Data.....

### Presentació paraules



pa



peu



papa



pipí



pupa



pou

Nom .....

Data .....

Correspondència model present paraules

pi

pipí

peu

pi

Nom .....

Data .....

Correspondència model present paraules

papa

papa

papi

popa

Nom .....

Data .....

Correspondència model absent paraules

pi

pipí

pop

Nom .....

Data .....

Correspondència model absent paraules

pa

pupa

papà

Nom .....

Data .....

### Identificació paraules

pipa

pupa

papa

---

Nom .....

Data .....

### Lectura paraules

Pepa

Pol

Pau

Nom.....

Data.....

Lectura paraules

pou

Pepa

pupa

Nom.....

Data.....

Lectura paraules

pipa

Pau

Pepi

Nom.....

Data.....

## Dictat

--	--	--	--	--	--	--

--	--	--	--	--	--	--

Nom .....

Data .....

Correspondència dibuix-paraula



pipa

pou

papa

Nom .....

Data .....

Correspondència dibuix-paraula



peu

pipí

pupa



Nom .....

Data .....

### Instruccions gràfiques

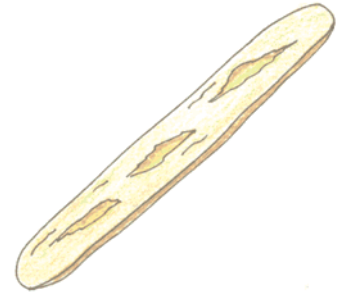
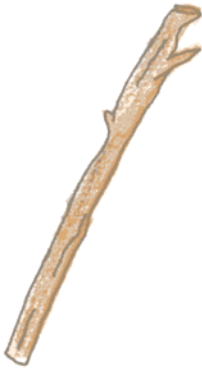

### Pinta peu.

Nom .....

Data .....

### Instruccions gràfiques



### Encercla pupa.

Retalla i fes més fitxes!

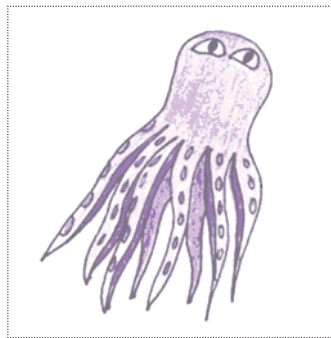
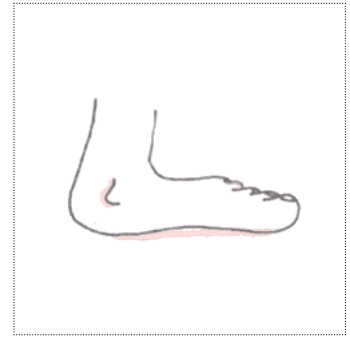
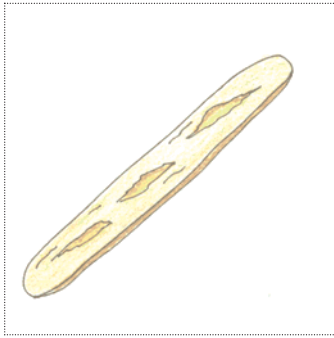

Nom.....

Data.....

## Presentació lletra



I

Nom.....

Data.....

## Discriminació auditiva

Lila, lela, lala, Lali, lola, Lulú, Loli, lis, lot, ,lupa, vaca, lata, corda, laca, conill, lema, arbre, lira, puça, lona, sofà, Lucas, carta, Laia, bossa, lema, cendrer, coma, Lada, papa, oli, cotxe, Lula, torre , estiu, Lina, conte, paper, lupa, tapa...

Nom.....

Data.....

Presentació de síl·labes

la

le

li

lo

lu

Nom.....

Data.....

Presentació de síl·labes

al

el

il

ol

ul

Nom .....

Data .....

Correspondència model present síl·labes

lo

si

lo

ca

Nom .....

Data .....

Correspondència model present síl·labes

el

el

su

ra

Nom .....

Data .....

Correspondència model absent síl·labes

la

lu

el

Nom .....

Data .....

Correspondència model absent síl·labes

al

el

lu

Nom .....

Data .....

### Identificació síl·labes

lo

el

la

---

Nom .....

Data .....

### Lectura

la

el

li

Nom.....

Data.....

### Dictat

--	--	--	--	--	--	--

--	--	--	--	--	--	--

Nom.....

Data.....

### Presentació paraules



Lali



lupa



oli



pal

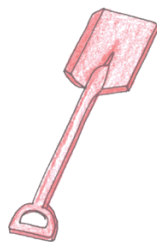

pala

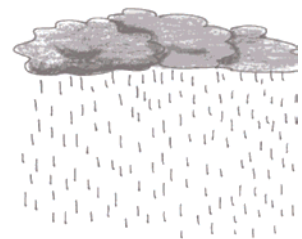

plou



Nom .....

Data .....

Correspondència model present paraules

lupa

lupa

oli

plou

Nom .....

Data .....

Correspondència model present paraules

pila

lila

pila

pala

Nom .....

Data .....

Correspondència model absent paraules

**lila**

**oli**

**pila**

Nom .....

Data .....

Correspondència model absent paraules

**pal**

**pala**

**lupa**

Nom .....

Data .....

### Identificació paraules

Lali

ala

pala

---

Nom .....

Data .....

### Lectura paraules

pal

Lola

pila

Nom.....

Data.....

## Dictat

--	--	--	--	--	--	--

--	--	--	--	--	--	--

Nom .....

Data .....

Correspondència dibuix-paraula

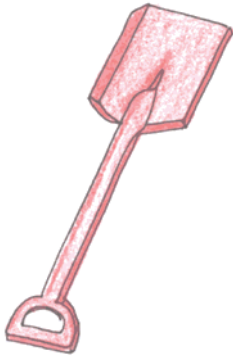

pila

papa

pala

Nom .....

Data .....

Correspondència dibuix-paraula



plou

oli

lupa

Nom .....

Data .....

Instruccions gràfiques

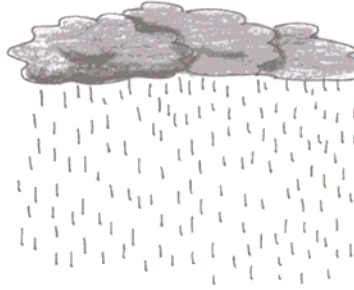

Encercla la pila.

---

Nom .....

Data .....

Instruccions gràfiques

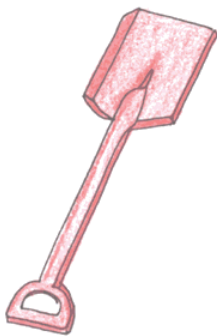

Ratlla la pala.

Retalla i fes més fitxes!



Nom.....

Data.....

## Presentació lletra

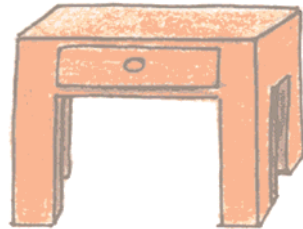

t

---

Nom.....

Data.....

## Discriminació auditiva

tata, taca, tita, toca, teta, tele, taula, tassa, tota, tapa, tova, torra,  
terra, Taiga, tanca, tasta, tos, tap, sol, tila, casa, sala, poca, Teo, Tere,  
foc, tomba, cotxe, anell, tots, tiet, tou, goma, lluna, tieta, paper...



Nom.....

Data.....

Presentació de síl·labes

ta

te

ti

to

tu

Nom.....

Data.....

Presentació de síl·labes

at

et

it

ot

ut

Nom.....

Data.....

Correspondència model present síl·labes

		ma
ta		ta
		ap

---

Nom.....

Data.....

Correspondència model present síl·labes

		ta
et		ep
		et

Nom .....

Data .....

Correspondència model absent síl·labes

ta

ti

tu

---

Nom .....

Data .....

Correspondència model absent síl·labes

te

to

et

Nom.....

Data.....

### Identificació síl·labes

ta

tu

te

---

Nom.....

Data.....

### Lectura síl·labes

tu

ta

te

Nom.....

Data.....

### Dictat

--	--	--	--	--	--	--

--	--	--	--	--	--	--

Nom.....

Data.....

### Presentació paraules

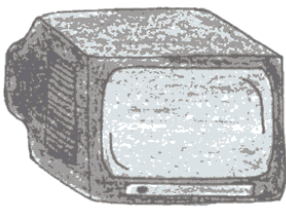

tele



pot



tap



pilota

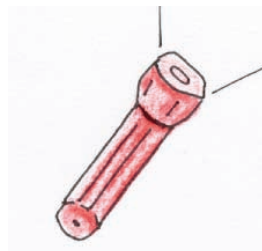

lot



pitet

Nom.....

Data.....

Correspondència model present

tele

patata

tap

tele

Nom.....

Data.....

Correspondència model present

patí

pitet

pilota

patí

Nom .....

Data .....

Correspondència model absent paraules

pot

tapa

taula

---

Nom .....

Data .....

Correspondència model absent paraules

tele

pitet

pilota

Nom .....

Data .....

Identificació paraules

porta

pilota

tela

---

Nom .....

Data .....

Lectura paraules

tapa

pita

pati



Nom.....

Data.....

# Dictat

--	--	--	--	--	--	--

--	--	--	--	--	--	--



Nom.....

Data.....

Correspondència dibuix-paraula

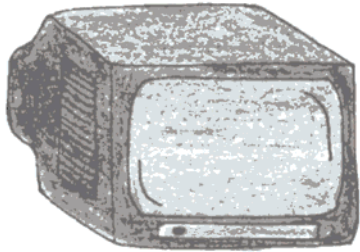

la tele

el tap

la pala

Nom.....

Data.....

Correspondència dibuix-paraula



la pilota

la patata

la pila

Nom.....

Data.....

Lectura de frases

Pela la patata.

---

Nom.....

Data.....

Lectura de frases

La Lola pita.

Nom .....

Data .....

### Instruccions gràfiques

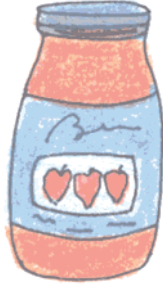

Pinta el pitet.

Nom .....

Data .....

### Instruccions gràfiques

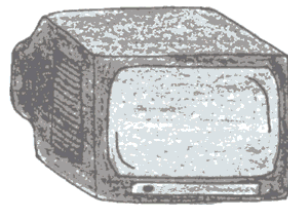
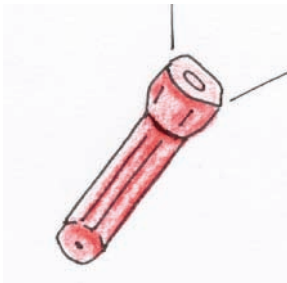

Ratlla la taula.

Nom .....

Data .....

Instruccions motores

Tapa el pot.

---

Nom .....

Data .....

Instruccions motores

El peu a la taula.

Retalla i fes més fitxes!

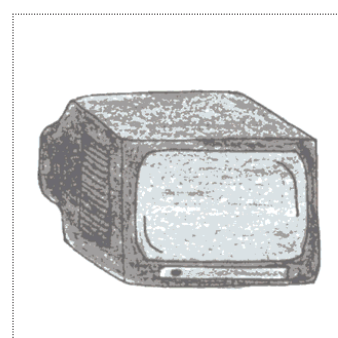
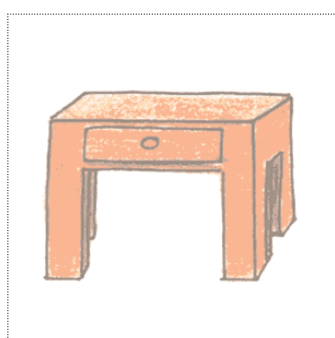
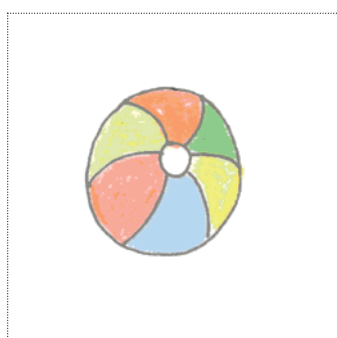
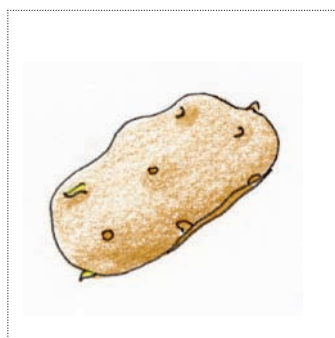
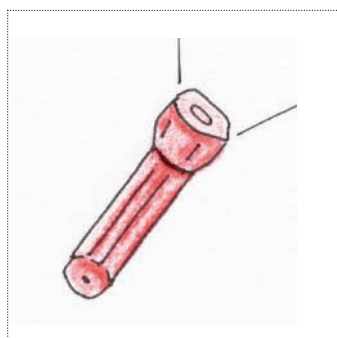

# PRIMERA AVALUACIÓ

Nom .....

Data .....

Lectura de paraules

paleta

petita

plat

---

Nom .....

Data .....

Lectura de paraules

plata

tàpia

poti-poti



Nom .....

Data .....

Correspondència dibuix-paraula



el patí

el paté

el petó

Nom .....

Data .....

Correspondència dibuix-paraula



pelat

plata

plat

Nom.....

Data.....

### Instruccions gràfiques

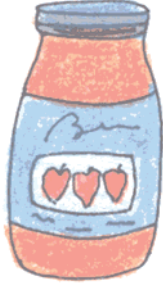

## Ratlla el tap.

Nom.....

Data.....

### Instruccions gràfiques



## Pinta la pilota.

Nom.....

Data.....

## Presentació lletra

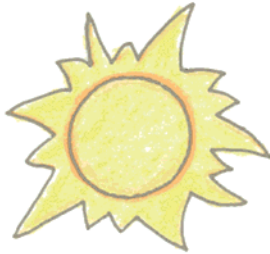

**S**



**C**

Nom.....

Data.....

## Discriminació auditiva

Susi, sí, sal, serp, cel, cine, circ, cendra, sopa, cinta, sala, surt, seu, sis, set, sac, cistell, cendrer, cirera, llibre, tambor, cera, cérvol, llet, forn, meló, cendra, dit, sol, poma, set, joc, nou, sopa, soroll...

Nom.....

Data.....

Presentació de síl·labes

sa

se

si

ça

ce

ci

so

su

Nom.....

Data.....

Presentació de síl·labes

as

es

is

aç

uç

os

es

Nom .....

Data .....

Correspondència model present síl·labes

so

fo

so

do

Nom .....

Data .....

Correspondència model present síl·labes

us

us

un

uf

Nom .....

Data .....

Correspondència model absent síl·labes

so

sa

si

ce

ci

ça

Nom .....

Data .....

Correspondència model absent de síl·labes

is

sa

se

us

aç

ci

Nom .....

Data .....

### Identificació síl·labes

si

sa

so

us

ce

os

Nom .....

Data .....

### Lectura de síl·labes

ce

us

as

su

ci

so

Nom.....

Data.....

### Dictat

--	--	--	--	--	--	--

--	--	--	--	--	--	--

Nom.....

Data.....

### Presentació paraules



sol



ós



tassa



pastís



cel

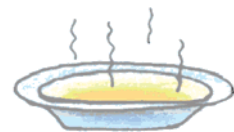

sopa



Nom.....

Data.....

Correspondència model present paraules

sol

os

sopa

sol

Nom.....

Data.....

Correspondència model present paraules

ceba

cel

ceba

tele

Nom .....

Data .....

Correspondència model absent paraules

sol

sopa

os

cel

sis

tassa

Nom .....

Data .....

Correspondència model absent paraules

seu

test

estel

sol

cim

pasta

Nom .....

Data .....

### Identificació de paraules

sol

ceba

os

cim

sala

set

Nom .....

Data .....

### Lectura de paraules

sopa

tassa

estel

seu

cel

sal

Nom.....

Data.....

## Dictat

--	--	--	--	--	--	--

--	--	--	--	--	--	--

Nom.....

Data.....

Correspondència dibuix-paraula

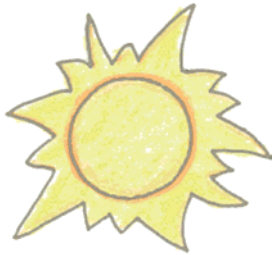

el set

el test

el sol

Nom.....

Data.....

Correspondència dibuix-paraula



el pastís

l'estel

la tassa

Nom .....

Data .....

Lectura de frases

Sopeu el pastís i la poma.

---

Nom .....

Data .....

Lectura de frases

La sopa té ceba.

Nom .....

Data .....

Instruccions gràfiques

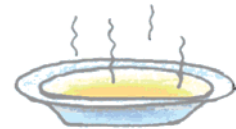

Ratlla la tassa.

---

Nom .....

Data .....

Instruccions gràfiques



Encercla l'estel.

Nom .....

Data .....

Instruccions motores

Tus.

---

Nom .....

Data .....

Instruccions motores

Salta i seu!



Retalla i fes més fitxes!

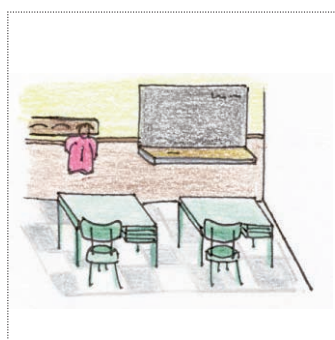
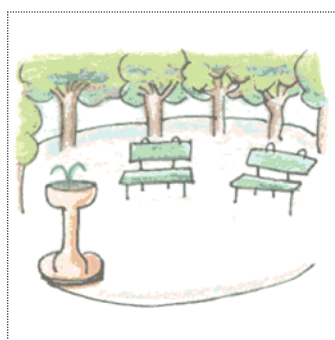
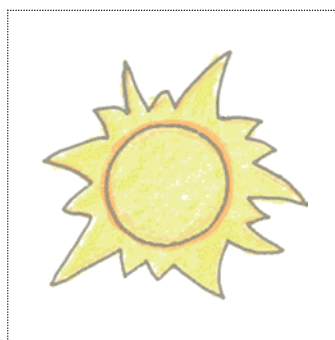
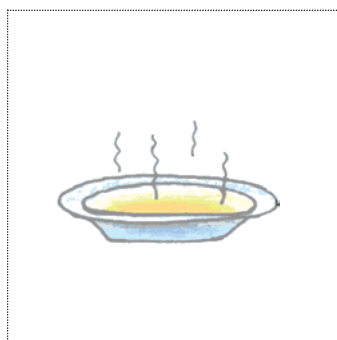

Nom.....

Data.....

## Presentació lletra

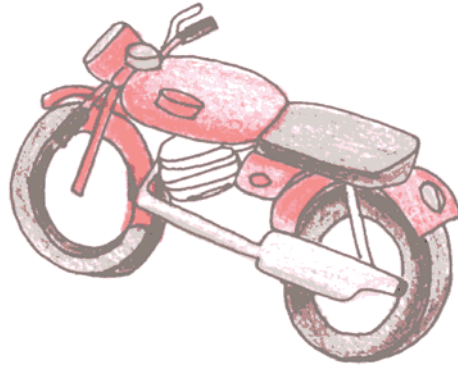

m

---

Nom.....

Data.....

## Discriminació auditiva

mà, mama, moto, meu, mima, moc, mes, mel, maca, moca, menu, mico,  
mur, meta, minut, mos, mica, arbre, robot, malalt, mor, roc, fama, mata,  
mami, mulata, tapís, sostre, meló, nina, coixí, sabó, molta...

Nom.....

Data.....

Presentació de síl·labes

ma

me

mi

mo

mu

Nom.....

Data.....

Presentació de síl·labes

am

em

im

om

um

Nom .....

Data .....

Correspondència model present síl·labes

mi

si

mi

vi

Nom .....

Data .....

Correspondència model present síl·labes

em

te

es

em

Nom .....

Data .....

Correspondència model absent síl·labes

mo

am

mi

Nom .....

Data .....

Correspondència model absent síl·labes

ma

um

mi

Nom.....

Data.....

### Identificació síl·labes

mo

am

mi

Nom.....

Data.....

### Lectura de síl·labes

om

ma

um

Nom.....

Data.....

### Dictat

--	--	--	--	--	--	--

--	--	--	--	--	--	--

Nom.....

Data.....

### Presentació paraules



ma



mama



poma

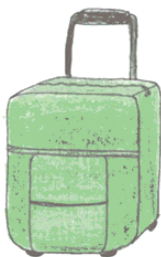

maleta



ploma

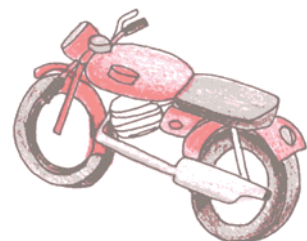

moto

Nom .....

Data .....

Correspondència model present

moto

poma

moto

mamá

Nom .....

Data .....

Correspondència model present

mel

mel

mà

meu



Nom .....

Data .....

Correspondència model absent paraules

meu

pam

mamà

Nom .....

Data .....

Correspondència model absent paraules

mes

ploma

mapa

Nom .....

Data .....

Identificació de paraules

massa

poma

mapa

---

Nom .....

Data .....

Lectura de paraules

mama

mel

moto

Nom.....

Data.....

## Dictat

--	--	--	--	--	--	--

--	--	--	--	--	--	--

Nom .....

Data .....

Correspondència dibuix-paraula



la mamà

el mapa

el mató

Nom .....

Data .....

Correspondència dibuix-paraula

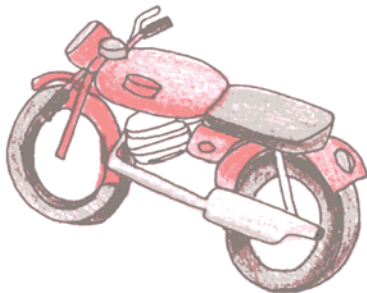

la meta

la moto

la poma

Nom .....

Data .....

Lectura de frases

Està a la moto.

---

Nom .....

Data .....

Lectura de frases

És massa sopa.

Nom .....

Data .....

### Instruccions gràfiques

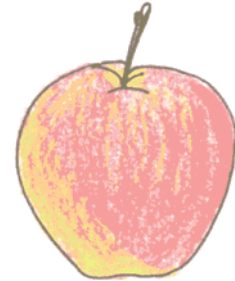

Pinta la poma.

---

Nom .....

Data .....

### Instruccions gràfiques

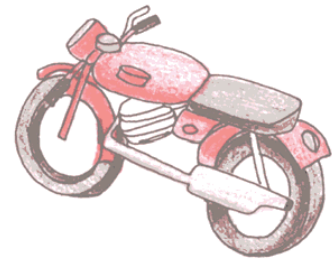
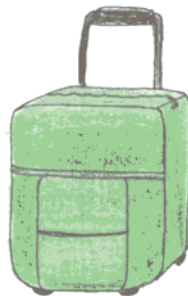

Encercla la maleta.

Nom .....

Data .....

Instruccions motores

Mou la mà.

---

Nom .....

Data .....

Instruccions motores

Mou els teus peus.

Retalla i fes més fitxes!

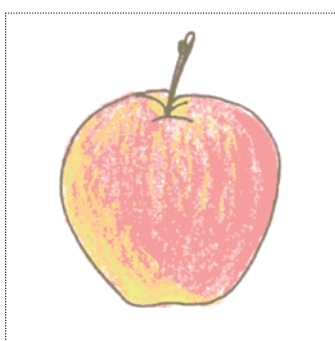
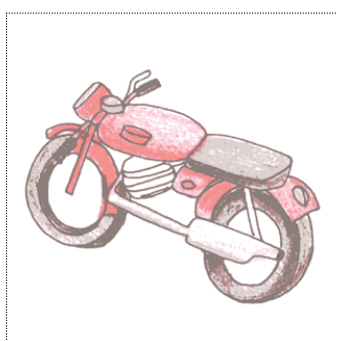



Nom.....

Data.....

## Presentació lletra

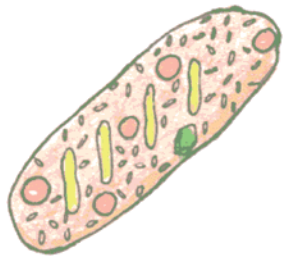

c

qu

---

Nom.....

Data.....

## Discriminació auditiva

coca, cau, quica, cuc, cus, casc, cap, cos, cafè, canoa, quadre, quinze,  
cullera, castiga, coet, colze, blau, quatre, quaranta, pota, dau, carai,  
tambor, castig, hola, catorze, costella, cabrit, dinar, ou, conte...

Nom .....

Data .....

Presentació de síl·labes

ca

que

qui

co

ki

cu

Nom .....

Data .....

Presentació de síl·labes

ac

ec

ic

oc

uc

Nom.....

Data.....

Correspondència model present síl·labes

ca

sa

ko

ca

Nom.....

Data.....

Correspondència model present síl·labes

ki

ki

ku

ti

Nom .....

Data .....

### Correspondència model absent de síl·labes

co

ca

que

ki

cu

ec

Nom .....

Data .....

### Identificació

qui

co

ec

ca

que

cu

Nom.....

Data.....

### Identificació de síl·labes

co

ca

qui

ki

que

cu

Nom.....

Data.....

### Lectura de síl·labes

cu

que

ki

ca

co

ac

Nom.....

Data.....

### Dictat

--	--	--	--	--	--	--

--	--	--	--	--	--	--

Nom.....

Data.....

### Presentació paraules



quiosc



cus



cul



casc



colom



mico

Nom .....

Data .....

Correspondència model present paraules

	cau
cau	casa
	camí

---

Nom .....

Data .....

Correspondència model present paraules

	kilo
quiosc	quiosc
	cuà

Nom .....

Data .....

Correspondència model absent paraules

mico

camí

cul

---

Nom .....

Data .....

Identificació de paraules

cua

quiosc

kilo



Nom.....

Data.....

Identificació de paraules

camí

cama

caca

kilo

quico

cosí

Nom.....

Data.....

Lectura de paraules

mosquit

cosa

kilo

cap

cau

quiosc

Nom.....

Data.....

## Dictat

--	--	--	--	--	--	--

--	--	--	--	--	--	--

Nom.....

Data.....

Correspondència dibuix-paraula



la mosca

la moto

el mico

Nom.....

Data.....

Correspondència dibuix-paraula

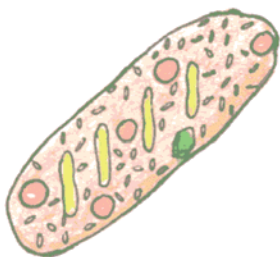

la coca

la caca

la closca

Nom.....

Data.....

Lectura de frases

La mosca em pica al cap.

---

Nom.....

Data.....

Lectura de frases

El mico cau al camí.

Nom.....

Data.....

### Instruccions gràfiques

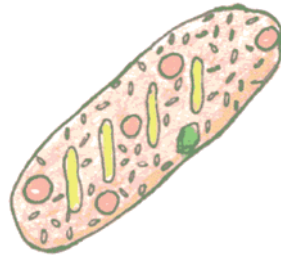

Ratlla el colom.

---

Nom.....

Data.....

### Instruccions gràfiques



Encercla el mico.

Nom .....

Data .....

Instruccions motores

Toca't el cul.

---

Nom .....

Data .....

Instruccions motores

Cau-te!

Retalla i fes més fitxes!

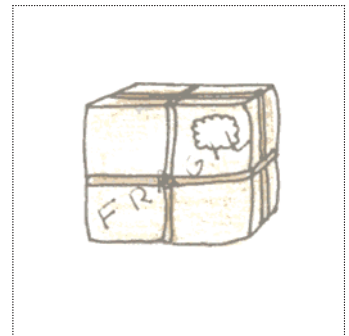
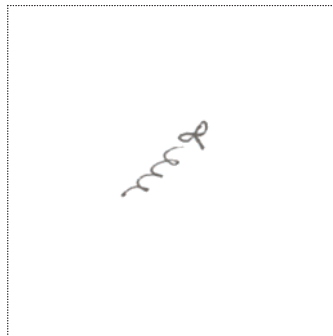
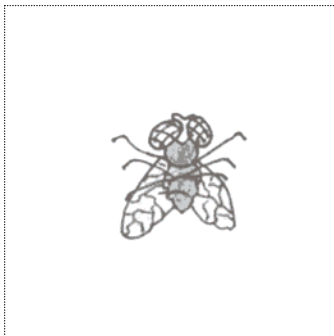
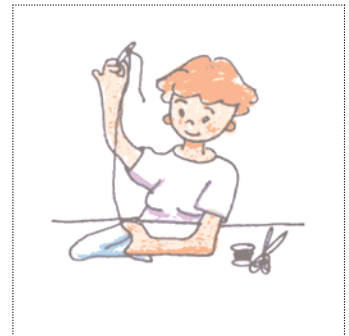
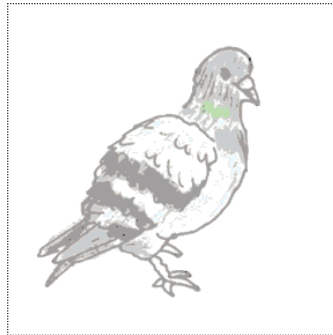
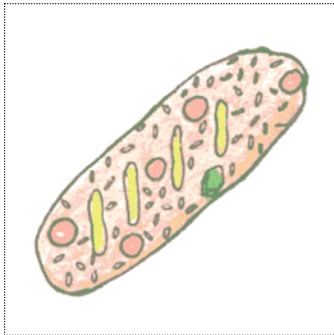
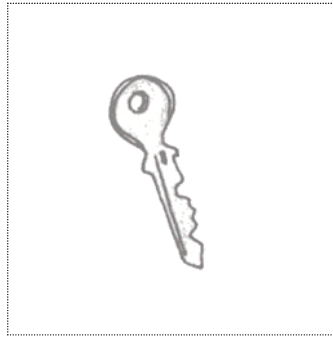

Nom.....

Data.....

## Presentació lletra



n

---

Nom.....

Data.....

## Discriminació auditiva

nen, nata, neva, núvol, niu, net, nom, nas, negre, nen, nina, nadal,  
normal, nord, nou, nespre, nus, peix, groc, avi, nàcar, pal, núdria, pera,  
natura, nena, poc, nas, dit, núvol, net, paella, nata, nedar, poc...



Nom.....

Data.....

Presentació de síl·labes

na

ne

ni

no

nu

Nom.....

Data.....

Presentació de síl·labes

an

en

in

on

un

Nom.....

Data.....

Correspondència model present síl·labes

ni

ni

mi

ri

Nom.....

Data.....

Correspondència model present síl·labes

un

nu

um

un

Nom.....

Data.....

### Correspondència model absent síl·labes

ni

na

no

en

un

ne

Nom.....

Data.....

### Identificació de síl·labes

an

ni

en

un

no

na

Nom.....

Data.....

Lectura de sí·labes

ni

en

no

ne

un

na

Nom.....

Data.....

Lectura de sí·labes

en

un

no

na

ni

ne

Nom.....

Data.....

### Dictat

--	--	--	--	--	--	--

--	--	--	--	--	--	--

Nom.....

Data.....

### Presentació paraules



nen



neneta



nas



nus

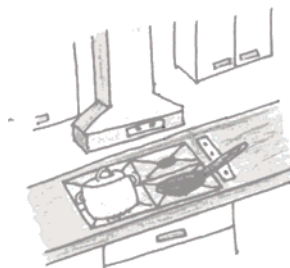

cuina



nou

Nom .....

Data .....

Correspondència model present paraules

	nas
nas	son
	nus

---

Nom .....

Data .....

Correspondència model present paraules

	pena
nena	nina
	nena

Nom.....

Data.....

Correspondència model absent paraules

nas

nus

nou

---

Nom.....

Data.....

Correspondència model absent paraules

nen

noia

nina

Nom .....

Data .....

### Identificació

nus

nina

nou

Nom .....

Data .....

### Lectura de paraules

noia

nas

nena



Nom.....

Data.....

## Dictat

--	--	--	--	--	--	--

--	--	--	--	--	--	--

Nom .....

Data .....

Correspondència dibuix-paraula



la nina

la neu

el piano

Nom .....

Data .....

Correspondència dibuix-paraula

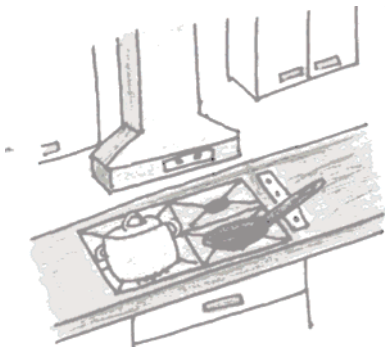

el niu

la nina

la cuina

Nom .....

Data .....

Lectura de frases

Quina son té la nena.

---

Nom .....

Data .....

Lectura de frases

La Camila cuina un pastís.

Nom .....

Data .....

### Instruccions gràfiques



Pinta la nena.

Nom .....

Data .....

### Instruccions gràfiques

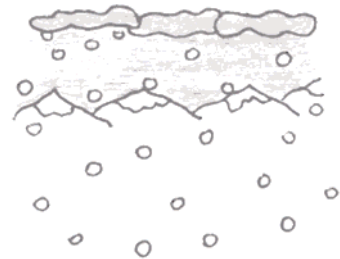

Ratlla el nas.

Nom .....

Data .....

Instruccions motores

Toca't el nas.

---

Nom .....

Data .....

Instruccions motores

Dóna una maquineta a un nen.

Retalla i fes més fitxes!

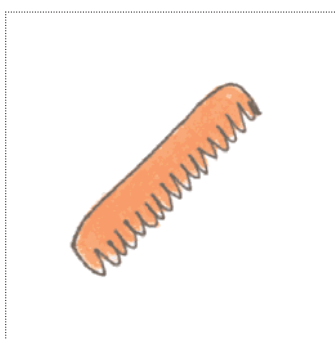
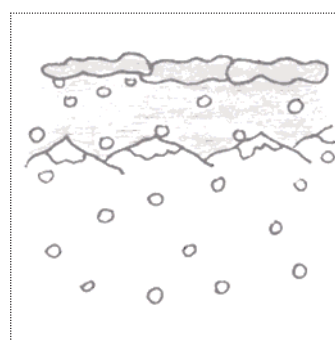
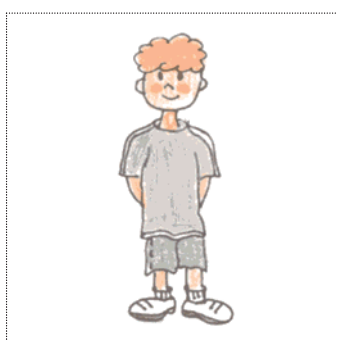
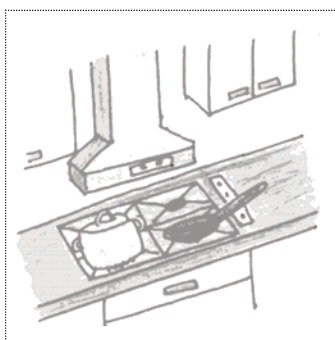

Nom.....

Data.....

## Presentació lletra



d

---

Nom.....

Data.....

## Discriminació auditiva

dos, dit, dau, dina, dóna'm, deu, dit, dona, donut, didal, data, demà, dissabte, duna, dimarts, dàtil, dimecres, dutxa, foca, dijous, sac, taló, dilluns, dent, boca, dòmino, sorra, dit, deute, pluja, diumenge, vol, dama, roc...

Nom .....

Data .....

Presentació de síl·labes

da

de

di

do

du

Nom .....

Data .....

Presentació de síl·labes

ad

ed

id

od

ud



Nom .....

Data .....

Correspondència model present síl·labes

do

de

ad

do

Nom .....

Data .....

Correspondència model present síl·labes

ad

du

ed

ad

Nom .....

Data .....

Correspondència model absent síl·labes

de

ad

du

di

do

do

Nom .....

Data .....

Correspondència model absent síl·labes

ad

de

id

do

du

da

Nom.....

Data.....

### Identificació de síl·labes

de

do

de

ud

di

ad

Nom.....

Data.....

### Lectura de síl·labes

di

ed

da

ad

de

du

Nom.....

Data.....

### Dictat

--	--	--	--	--	--	--

--	--	--	--	--	--	--

Nom.....

Data.....

### Presentació paraules

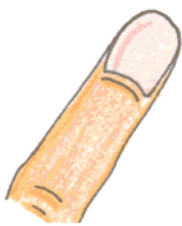

dit

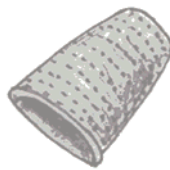

didal



soldat

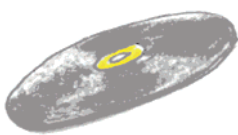

disc



dent



dau

Nom .....

Data .....

Correspondència model present

dit

dau

dit

didal

Nom .....

Data .....

Correspondència model present

data

dau

nata

data

Nom .....

Data .....

Correspondència model absent paraules

dit

didal

dina

---

Nom .....

Data .....

Correspondència model absent paraules

disc

dau

disquet

Nom .....

Data .....

### Identificació de paraules

dit

dau

didal

---

Nom .....

Data .....

### Lectura de paraules

dolent

deu

data

Nom.....

Data.....

## Dictat

--	--	--	--	--	--	--

--	--	--	--	--	--	--



Nom .....

Data .....

Correspondència dibuix-paraula



el dit

el dau

el deu

Nom .....

Data .....

Correspondència dibuix-paraula



salta

soldat

dansa

Nom .....

Data .....

Lectura de frases

El soldat dina a la cantina.

---

Nom .....

Data .....

Lectura de frases

La seda és una tela molt maca.

Nom .....

Data .....

### Instruccions gràfiques

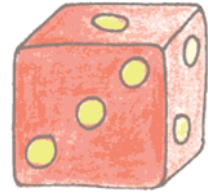
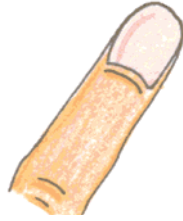

Encercla el dau i ratlla el didal.

---

Nom .....

Data .....

### Instruccions gràfiques

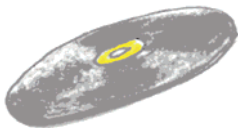

Pinta el disc i encercla el dos.

Nom .....

Data .....

Instruccions motores

Pinta un dos.

---

Nom .....

Data .....

Instruccions motores

Dona'm la mà.

Retalla i fes més fitxes!

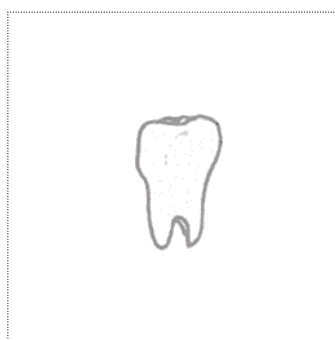
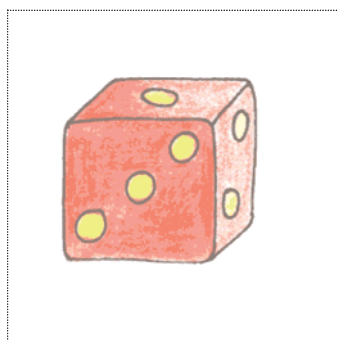

Nom .....

Data .....

## Presentació lletra



b

v

Nom .....

Data .....

## Discriminació auditiva

bota, ballet, barba, botó, bolet, básquet, butxaca, boca, bossa, botiga, bufa, balena, banya, bus, bar, cara, soca, poca, barrot, unglà, boca, gat, diners, mitja, bassa, bou, sac, beu, bus, fica, baba, platja, Berta...

vaca, vena, vuit, vestit, vinga, valent, volcà, vostre, vint, vaga, vena, ventall, visca, volta, vas, vel, vola, sopa, vosaltres, nosaltres, vuitanta, vespre, ordinador, vesteix, se, vent, verda, altar, violent, vernís, safata...

Nom.....

Data.....

Presentació de síl·labes

ba

be

bi

bo

bu

va

ve

vi

vo

vu

---

Nom.....

Data.....

Presentació de síl·labes

ab

eb

ib

ob

ub

Nom.....

Data.....

Correspondència model present síl·labes

bo

po

bo

ba

Nom.....

Data.....

Correspondència model present síl·labes

va

av

vo

va



Nom .....

Data .....

Correspondència model absent síl·labes

va

bo

ve

bu

ba

bi

Nom .....

Data .....

Correspondència model absent síl·labes

bo

ba

ab

be

vu

bi

Nom.....

Data.....

Lectura de síl·labes

ba

ob

bu

be

bo

bi

va

vo

vu

be

ve

bi

Nom.....

Data.....

Lectura de síl·labes

ab

bi

ob

bu

be

ba

Nom.....

Data.....

### Dictat

--	--	--	--	--	--	--

--	--	--	--	--	--	--

---

Nom.....

Data.....

### Presentació paraules



bota



bebè



bata



bolet



vestit

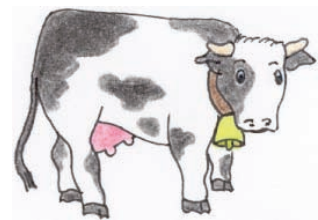

vaca

Nom .....

Data .....

Correspondència model present paraules

	sabó
sabata	sabata
	botó

---

Nom .....

Data .....

Correspondència model present paraules

	avió
avió	vaca
	bolet

Nom.....

Data.....

Correspondència model absent paraules

bebè

bata

sabata

vestit

avi

vaca

---

Nom.....

Data.....

Correspondència model absent paraules

avió

bolet

botó

bastó

cabàs

balcó

Nom .....

Data .....

Identificació de paraules

boca

bolet

sabó

vaca

botó

vestit

Nom .....

Data .....

Lectura de paraules

avi

botó

veu

bebè

avió

beu

Nom.....

Data.....

## Dictat

--	--	--	--	--	--	--

--	--	--	--	--	--	--

Nom .....

Data .....

Correspondència dibuix-paraula



bebè

baba

bou

Nom .....

Data .....

Correspondència dibuix-paraula



vas

vaca

bata



Nom .....

Data .....

Lectura de frases

L'Asun busca l'avió.

---

Nom .....

Data .....

Lectura de frases

La Bibí beu en un vas.

Nom.....

Data.....

### Instruccions gràfiques

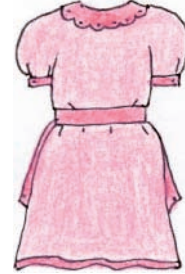
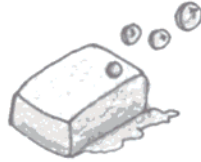

Ratlla la bota i la vaca.

---

Nom.....

Data.....

### Instruccions gràfiques



Encercla la vaca i el bolet.

Nom .....

Data .....

Instruccions motores

Toca't un botó de la bata.

---

Nom .....

Data .....

Instruccions motores

Dona'm un vas de la cuina.

Retalla i fes més fitxes!

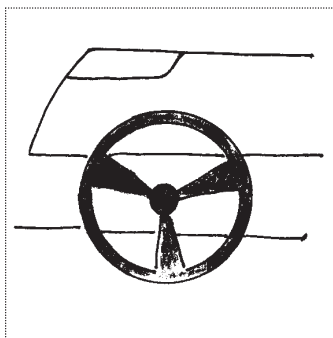
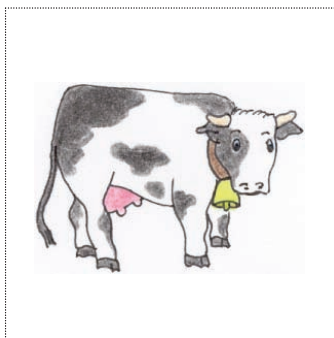
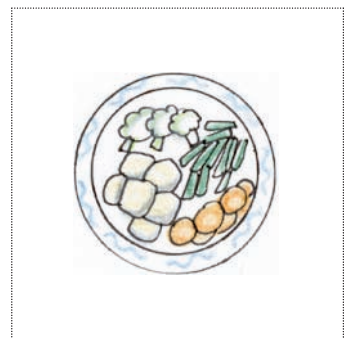
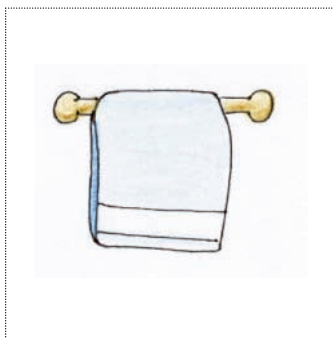
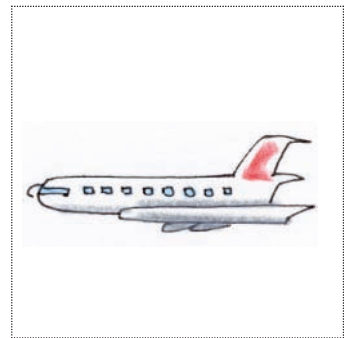

## **SEGONA AVALUACIÓ**

Nom .....

Data .....

Lectura de paraules

sac

sèpia

mapa

pistola

dau

cançó

Nom .....

Data .....

Lectura de paraules

dentista

bamba

menta

canalons

cèntim

dimoni

Nom .....

Data .....

Correspondència dibuix-paraula



patina

pistola

balança

Nom .....

Data .....

Correspondència dibuix-paraula



bamba

bomba

bèstia

Nom.....

Data.....

### Instruccions gràfiques



Pinta el dimoni i la bossa.

---

Nom.....

Data.....

### Instruccions gràfiques

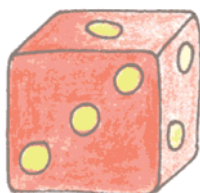

Encercla la moneda i la cadena.



Nom.....

Data.....

## Presentació lletra

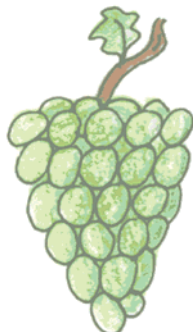

r

rr

---

Nom.....

Data.....

## Discriminació auditiva

raïm, rema, ronca, rutlla, rata, ràdio, riu, ros, ruc, roba, rus, radar, Ramon, roda, rima, rei, roc, riure, saps, plat, reina, resta, son, rústic, estel, riure, ocell, rapat, rostít, ratolí, setze, rauxa, adéu, junts, ràdio, rampell...

Nom.....

Data.....

Presentació de síl·labes

rra

re

ri

ri

ru

rro

Nom.....

Data.....

Presentació de síl·labes

ar

er

ir

or

ur

Nom.....

Data.....

Correspondència model present síl·labes

ri

mi

ri

ni

Nom.....

Data.....

Correspondència model present síl·labes

er

re

ir

er

Nom .....

Data .....

### Correspondència model absent síl·labes

rra

ru

ro

re

ar

rri

Nom .....

Data .....

### Identificació de síl·labes

ar

rre

ra

ur

ro

ri

Nom.....

Data.....

### Identificació de síl·labes

rra

re

ur

ro

ir

ra

Nom.....

Data.....

### Lectura de síl·labes

ar

rro

ir

re

ro

rra

Nom.....

Data.....

### Dictat

--	--	--	--	--	--	--

--	--	--	--	--	--	--

Nom.....

Data.....

### Presentació paraules

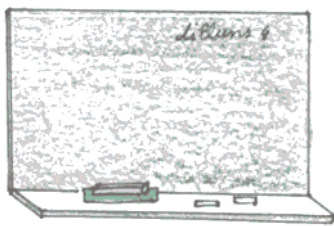

pissarra



raim



reis



ratolí



ruc



tren

Nom .....

Data .....

Correspondència model present paraules

	roda
roda	ràdio
	roba

---

Nom .....

Data .....

Correspondència model present paraules

	corre
torre	sorra
	torre

Nom .....

Data .....

Correspondència model absent paraules

rata

sorra

reina

---

Nom .....

Data .....

Correspondència model absent paraules

corre

roba

torre



Nom.....

Data.....

Lectura de paraules

reina

torre

rei

---

Nom.....

Data.....

Lectura de paraules

carro

raim

tren

Nom.....

Data.....

## Dictat

--	--	--	--	--	--	--

--	--	--	--	--	--	--

Nom.....

Data.....

Correspondència dibuix-paraula

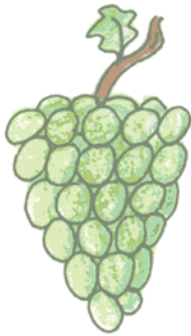

raim

rata

rosa

Nom.....

Data.....

Correspondència dibuix-paraula



pèsol

pissarra

sorra

Nom .....

Data .....

Lectura de frases

Els alumnes corren per la sorra.

---

Nom .....

Data .....

Lectura de frases

Prou d'esborrar.

Nom .....

Data .....

### Instruccions gràfiques



Pinta el ratolí i el ruc.

Nom .....

Data .....

### Instruccions gràfiques

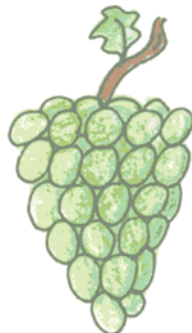

Ratlla el tren i la reina.

Nom .....

Data .....

Instruccions motores

Dona'm tres petons.

---

Nom .....

Data .....

Instruccions motores

Esborra la pissarra.

Retalla i fes més fitxes!

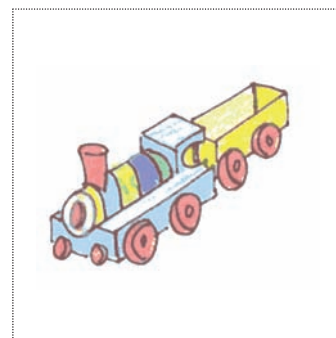
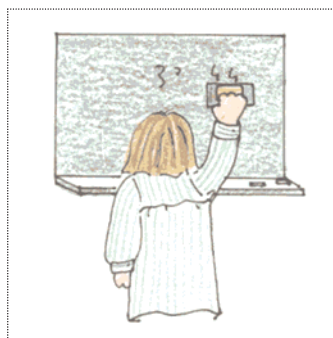
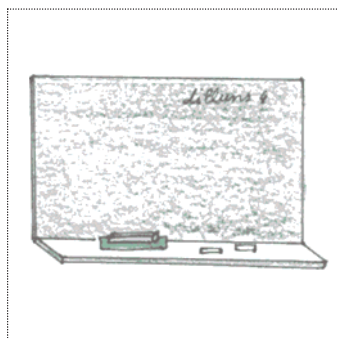
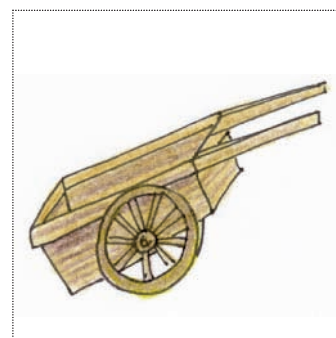
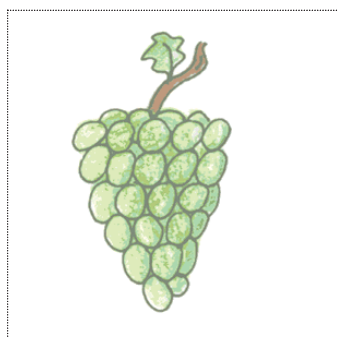

Nom .....

Data .....

## Presentació lletra

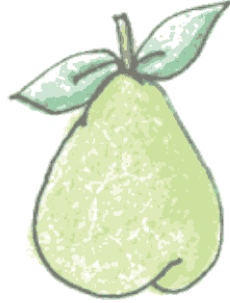

r

---

Nom .....

Data .....

## Discriminació auditiva

(Primer cal treballar el so final amb paraules a l'atzar. Únicament quan aquest concepte està ben incorporat es pot iniciar la discriminació de r suau)

pera, cara, pare, toro, hora, moro, dirà, para, anella, Pura, lloro, serà,  
flora, cera, suro, tara, gira, nora, taló, nino, fera, peix, xarop, poema,  
era, pira, calaix, tira, llapis, porus, teclat, dora, veu, goma, faré...



Nom.....

Data.....

Presentació de síl·labes

ara

are

ari

aro

aru

Nom.....

Data.....

Presentació de síl·labes

era

ira

uro

oro

ari

Nom .....

Data .....

Correspondència model present síl·labes

ari

arri

ari

ni

Nom .....

Data .....

Correspondència model present síl·labes

ara

ara

ar

arra

Nom.....

Data.....

### Identificació de síl·labes

arra

are

irri

ora

ara

uro

Nom.....

Data.....

### Lectura de síl·labes

orro

era

ara

oro

ira

iro

Nom.....

Data.....

### Dictat

--	--	--	--	--	--	--

--	--	--	--	--	--	--

Nom.....

Data.....

### Presentació paraules



cara



pera



caramel



cadira



paperera



toro

Nom.....

Data.....

Correspondència model present síl·labes

		cara
caramel		cadira
		caramel

---

Nom.....

Data.....

Correspondència model present síl·labes

		pera
pera		carro
		pare

Nom .....

Data .....

Correspondència model absent paraules

mare

cara

pera

---

Nom .....

Data .....

Correspondència model absent paraules

oreneta

cadira

caramel

Nom.....

Data.....

Identificació de paraules

mare

cara

pera

---

Nom.....

Data.....

Lectura de paraules

oreneta

cadira

caramel

Nom.....

Data.....

## Dictat

--	--	--	--	--	--	--

--	--	--	--	--	--	--



Nom.....

Data.....

Correspondència dibuix-paraula



caramel

cara

careta

Nom.....

Data.....

Correspondència dibuix-paraula



careta

camisa

cadira

Nom .....

Data .....

Lectura de frases

La mare d'en Pere té paperes.

---

Nom .....

Data .....

Lectura de frases

La corona de la reina és d'or.

Nom .....

Data .....

### Instruccions gràfiques

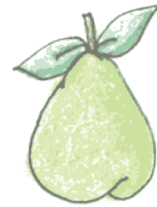

Pinta la pera i ratlla la cara.

---

Nom .....

Data .....

### Instruccions gràfiques



Ratlla l'oreneta i encercla la paperera.

Nom .....

Data .....

Instruccions motores

Buida la paperera i esborra la pissarra.

---

Nom .....

Data .....

Instruccions motores

Posa aquest paper en el suro.

Retalla i fes més fitxes!

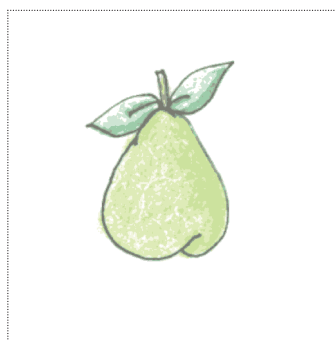

Nom.....

Data.....

## Presentació lletra



g

---

Nom.....

Data.....

## Discriminació auditiva

gat, gos, gota, guants, gàbia, gasa, gust, guàrdia, gargot, guia, gorra,  
gas, goma, guix, guinyol, guanyar, costella, gabardina, llibreta, ganivet,  
gastat, petard, guitarra, braçalet, gamberra, silenci, galop, sostre...

Nom.....

Data.....

Presentació de síl·labes

ga

gue

gui

go

gü

gu

Nom.....

Data.....

Presentació de síl·labes

ag

ig

ga

gü

gui

Nom .....

Data .....

Correspondència model present síl·labes

go

do

go

po

Nom .....

Data .....

Correspondència model present síl·labes

ig

ig

ag

gi



Nom .....

Data .....

Correspondència model absent síl·labes

go

gue

ga

og

ig

gui

Nom .....

Data .....

Correspondència model absent síl·labes

gui

gü

ag

ig

gue

ga

Nom .....

Data .....

### Identificació de síl·labes

go

gue

gü

ig

gui

ga

Nom .....

Data .....

### Lectura de síl·labes

ig

ga

go

gue

gü

gui

Nom.....

Data.....

### Dictat

--	--	--	--	--	--	--

--	--	--	--	--	--	--

Nom.....

Data.....

### Presentació paraules



gat



gorra



gos



guants



guitarra



regal

Nom .....

Data .....

Correspondència model present paraules

gos

gat

guants

gos

---

Nom .....

Data .....

Correspondència model present paraules

gomes

gorres

gomes

gotes

Nom .....

Data .....

Correspondència model absent paraules

gos

gana

guerra

---

Nom .....

Data .....

Correspondència model absent paraules

gat

canguro

guants

Nom .....

Data .....

Lectura de paraules

gos

goma

gat

---

Nom .....

Data .....

Lectura de paraules

guitarra

guineu

guants

Nom.....

Data.....

Correspondència dibuix-paraula



el guant

el gat

la gana

Nom.....

Data.....

Correspondència dibuix-paraula



regal

regar

reial

Nom.....

Data.....

## Dictat

--	--	--	--	--	--	--

--	--	--	--	--	--	--



Nom.....

Data.....

Lectura de frases

Els guants de l'Àgata  
són un regal de la Maria.

---

Nom.....

Data.....

Lectura de frases

El cangur és un animal mogut.

Nom .....

Data .....

### Instruccions gràfiques



Encercla la guitarra i ratlla el gos.

---

Nom .....

Data .....

### Instruccions gràfiques

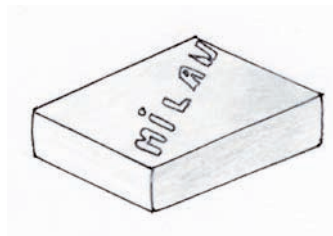

Pinta la goma i encercla el gat.

Nom .....

Data .....

Instruccions motores

Dóna-li una goma a un amic.

---

Nom .....

Data .....

Instruccions motores

Pinta un gargot a la pissarra.

Retalla i fes més fitxes!

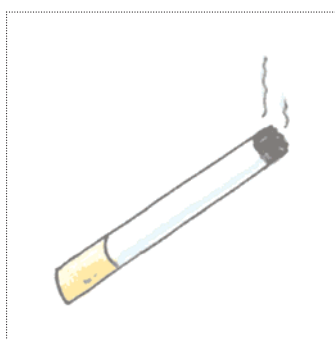
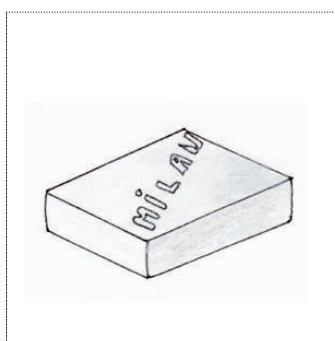
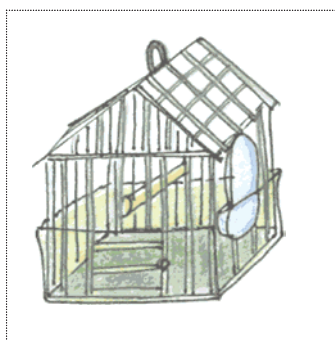

Nom.....

Data.....

## Presentació lletra



||

Nom.....

Data.....

## Discriminació auditiva

llet, llum, lleó, lluç, llop, llapis, llana, llitera, llimona, lliçó, llaga, llenya, llagosta, llegum, llauna, llenties, moc, porta, llebre, batut, lleuger, lloc, pota, lluna, lluent, llis, dintre, llima, indi, llacuna, lleix, mòbil, llàmpec...

Nom.....

Data.....

Presentació de síl·labes

lla

lle

lli

llo

llu

Nom.....

Data.....

Presentació de síl·labes

all

ell

ill

oll

ull

Nom .....

Data .....

Correspondència model present síl·labes

llu

lu

tu

llu

Nom .....

Data .....

Correspondència model present síl·labes

all

lla

llo

all

Nom .....

Data .....

Identificació síl·labes

lle

llu

all

Nom .....

Data .....

Identificació síl·labes

ull

lle

llo



Nom.....

Data.....

Lectura de sí·labes

lle

llo

llu

Nom.....

Data.....

Lectura de sí·labes

all

lli

ull

Nom.....

Data.....

### Dictat

--	--	--	--	--	--	--

--	--	--	--	--	--	--

Nom.....

Data.....

### Presentació paraules



Ileó



Ilet



Ilibre

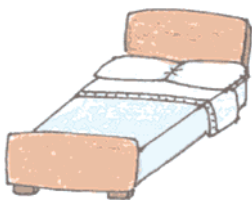

Ilit

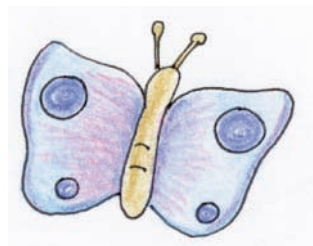

papallona



pallasso

Nom.....

Data.....

Correspondència model present paraules

llitera

llimona

llitera

llit

Nom.....

Data.....

Correspondència model present paraules

llop

llop

llum

llet

Nom .....

Data .....

Identificació de paraules

lleó

lluna

lloro

Nom .....

Data .....

Identificació de paraules

llit

llet

lloro

Nom .....

Data .....

Lectura de paraules

lleó

lluna

all

Nom .....

Data .....

Lectura de paraules

ull

llop

llit

Nom.....

Data.....

## Dictat

--	--	--	--	--	--	--

--	--	--	--	--	--	--

Nom.....

Data.....

Correspondència dibuix-paraula



llom

lleó

llis

Nom.....

Data.....

Correspondència dibuix-paraula



palla

pala

pallasso

Nom .....

Data .....

Lectura de frases

El pallasso porta una papallona al clatell

---

Nom .....

Data .....

Lectura de frases

Compte! cau un llamp al castell.



Nom .....

Data .....

### Instruccions gràfiques

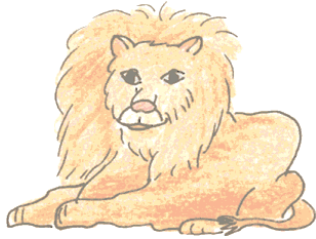

Ratlla la lluna i encercla la llet.

---

Nom .....

Data .....

### Instruccions gràfiques



Encercla les ulleres i pinta el lloro.

Nom .....

Data .....

Instruccions motores

Apaga el llum i obre la porta.

---

Nom .....

Data .....

Instruccions motores

Posa't les ulleres d'un nen.

Retalla i fes més fitxes!

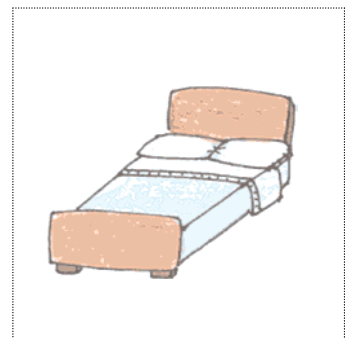
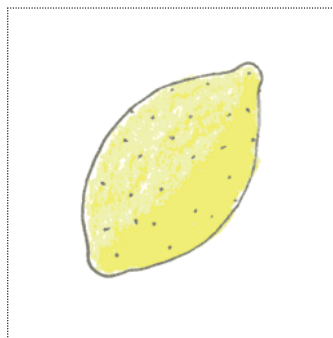
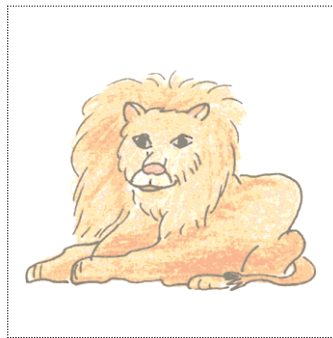
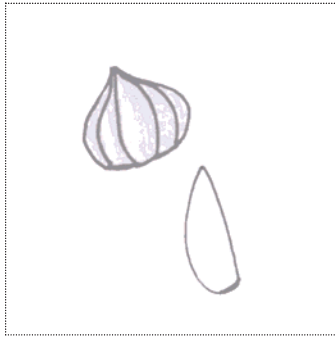

Retalla i fes més fitxes!

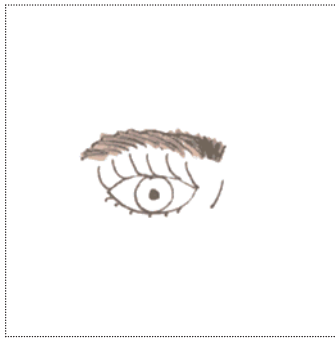
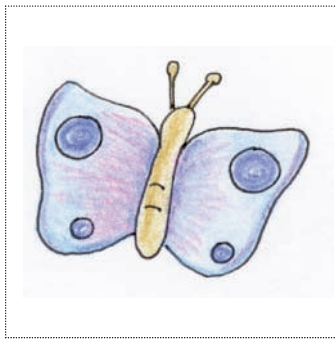
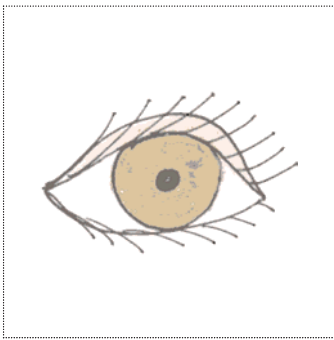
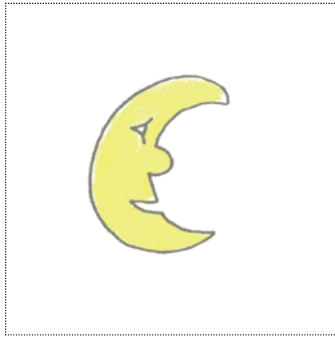

Nom.....

Data.....

## Presentació lletra



f

---

Nom.....

Data.....

## Discriminació auditiva

foc, festa, foca, fam, far, fira, fet, fada, feina, fusta, fet, figa, fila,  
foto, fulla, fusta, fanal, foli, focus, fort, sac, fes, cada, fava, feble,  
gat, cera, fàstic, vine, fantàstic, feu, porta, guants, formiga, capçal,  
finestra, fons...

Nom.....

Data.....

Presentació de síl·labes

fa

fe

fi

fo

fu

Nom.....

Data.....

Presentació de síl·labes

af

ef

if

of

uf

Nom.....

Data.....

Correspondència model present síl·labes

fo

fo

fu

to

Nom.....

Data.....

Correspondència model present síl·labes

af

fa

af

ar

Nom.....

Data.....

Lectura de síl·labes

fu

fa

fi

---

Nom.....

Data.....

Lectura de síl·labes

fi

uf

fe



Nom.....

Data.....

### Dictat

--	--	--	--	--	--	--

--	--	--	--	--	--	--

Nom.....

Data.....

### Presentació paraules

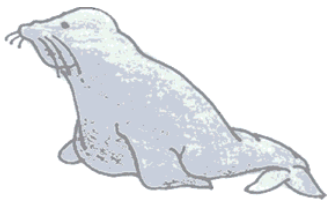

foca



fulla

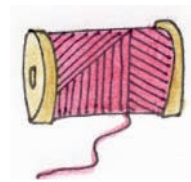

fil



flor



elefant

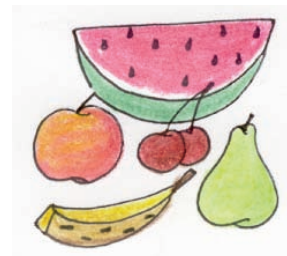

fruita

Nom .....

Data .....

Correspondència model present paraules

	foca
foca	coca
	cafè

---

Nom .....

Data .....

Correspondència model present paraules

	flam
flauta	flauta
	fanta

Nom .....

Data .....

Lectura de paraules

fil

flors

fulla

---

Nom .....

Data .....

Lectura de paraules

elefant

fotos

flam

Nom .....

Data .....

Correspondència dibuix-paraula

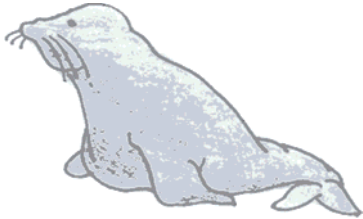

la foca

la flor

la foto

Nom .....

Data .....

Correspondència dibuix-paraula

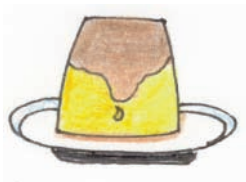

la flama

el flam

el far

Nom .....

Data .....

Lectura de frases

Tinc formigues a la falda.

---

Nom .....

Data .....

Lectura de frases

En Francesc va fer una festa  
fantàstica el dissabte.

Nom.....

Data.....

## Dictat

--	--	--	--	--	--	--

--	--	--	--	--	--	--

Nom .....

Data .....

### Instruccions gràfiques



Pinta l'elefant i ratlla el flam.

---

Nom .....

Data .....

### Instruccions gràfiques



Encercla la flauta i pinta la foca.

Nom .....

Data .....

Instruccions motores

Agafa un foli de la classe i  
dóna-li a una amiga.

---

Nom .....

Data .....

Instruccions motores

Obre la finestra, si us plau.



Retalla i fes més fitxes!

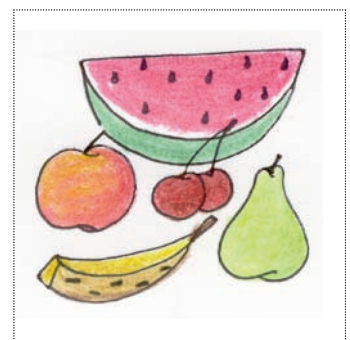
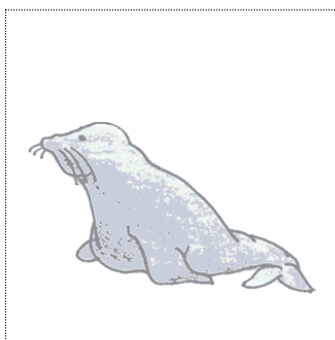
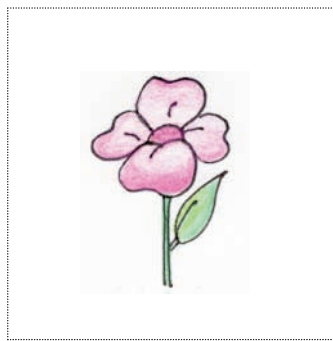
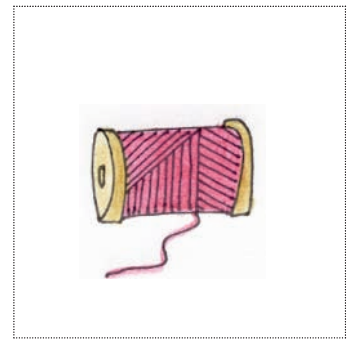
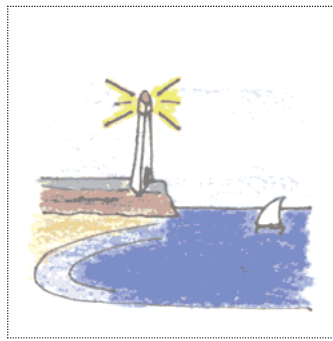

Nom .....

Data .....

### Presentació lletra



j

g

Nom .....

Data .....

### Discriminació auditiva

Juny, joc, gest, gir, jardí, gel, Jaume, gelat, jaqueta, juliol, ginesta, gerra, Júlia, jo, Joan, jersei, jeu, jugar, tele, màquina, geperut, jeu, dòmino, pilota, geniva, hospital, gerani, forestal, autocar, jaguar, guixeta...

Nom.....

Data.....

## Presentació de síl·labes

ja

ge

gi

jo

ju

Nom .....

Data .....

Correspondència model present síl·labes

jo

ju

jo

po

Nom .....

Data .....

Correspondència model present síl·labes

ge

te

pe

ge

Nom.....

Data.....

Lectura de síl·labes

ju

jo

ji

---

Nom.....

Data.....

Lectura de síl·labes

ja

ge

gi

Nom.....

Data.....

### Dictat

--	--	--	--	--	--	--

--	--	--	--	--	--	--

Nom.....

Data.....

### Presentació paraules



gelat



gerra



jersei



gitana



jaqueta



jirafa

Nom.....

Data.....

Correspondència model present paraules

gelat

gent

gel

gelat

Nom.....

Data.....

Correspondència model present paraules

jardí

jaqueta

jardí

jersei

Nom .....

Data .....

Correspondència model absent paraules

joc

jersei

jirafa

---

Nom .....

Data .....

Correspondència model absent paraules

gerra

ginesta

gelat



Nom .....

Data .....

Lectura de paraules

jocs

jersei

jirafes

---

Nom .....

Data .....

Lectura de paraules

gerres

ginesta

gelats

Nom.....

Data.....

Correspondència dibuix-paraula



el jersei

la jirafa

la gitana

Nom.....

Data.....

Correspondència dibuix-paraula



la gorra

el gelat

la gerra

Nom.....

Data.....

Lectura de frases

Les jirafes no porten jaqueta.

---

Nom.....

Data.....

Lectura de frases

Agafa la gerra per regar el gerani.

Nom.....

Data.....

# Dictat

--	--	--	--	--	--	--

--	--	--	--	--	--	--



Nom .....

Data .....

### Instruccions gràfiques

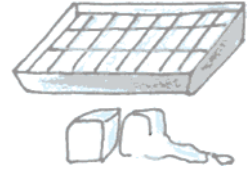

Ratlla el jersei i pinta la gerra.

---

Nom .....

Data .....

### Instruccions gràfiques



Encercla el gelat i ratlla la jirafa.

Nom .....

Data .....

Instruccions motores

Treu-te el jersei i penja'l al penjador.

---

Nom .....

Data .....

Instruccions motores

Porta una gerra plena d'aigua.

Retalla i fes més fitxes!

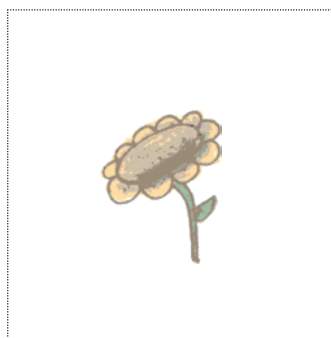
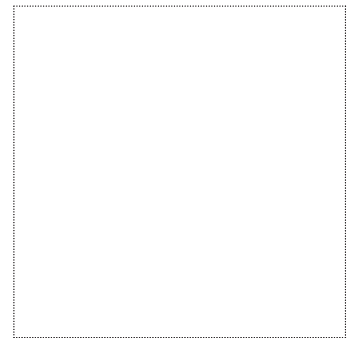
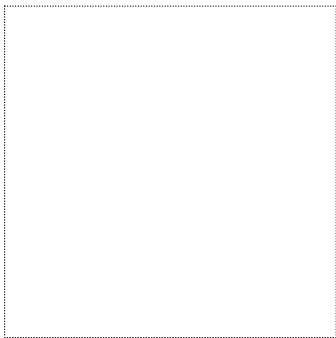
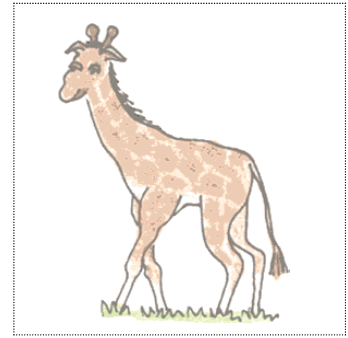

Nom .....

Data .....

### Presentació lletra



**Z**



**S**

Nom .....

Data .....

### Discriminació auditiva

zebra, zoo, zona, zero, zeta, casa, rosa, cosa, onze, colze, pèsol, masia, camisa, tisoires, grafia, quadre, roser, flor, ziga-zaga, sol, sopa, resar, sac, besar, figa, pesar, desar...



Nom.....

Data.....

Presentació de síl·labes

za

zo

zu

ze

zi

Nom.....

Data.....

Presentació de síl·labes

za

zu

zo

ze

za

zu

Nom.....

Data.....

### Dictat

--	--	--	--	--	--	--

--	--	--	--	--	--	--

Nom.....

Data.....

### Presentació paraules



camisa



zebra



zero



rosa



colze



tisores

Nom .....

Data .....

Correspondència model absent síl·labes

so

sa

si

ze

zi

sa

Nom .....

Data .....

Correspondència model absent síl·labes

is

sa

se

us

as

is

Nom .....

Data .....

Lectura de paraules

camisa

zoo

pèsol

cosa

rosa

zebra

Nom .....

Data .....

Lectura de paraules

zebra

colze

zero

onze

masia

tisores

Nom.....

Data.....

Correspondència dibuix-paraula



la camisa

la casa

la masia

Nom.....

Data.....

Correspondència dibuix-paraula



la zona

el zero

el zoo

Nom .....

Data .....

Lectura de frases

Les zebres no porten camisa.

---

Nom .....

Data .....

Lectura de frases

Els pèsols són de la masia de la Rosa.

Nom.....

Data.....

## Dictat

--	--	--	--	--	--	--

--	--	--	--	--	--	--

Nom .....

Data .....

### Instruccions gràfiques



Pinta la camisa i ratlla la casa.

---

Nom .....

Data .....

### Instruccions gràfiques



Encercla el colze i pinta la zebra.



Nom .....

Data .....

Instruccions motores

Toca't la cama amb el colze.

---

Nom .....

Data .....

Instruccions motores

Dóna'm unes tisores.

Retalla i fes més fitxes!

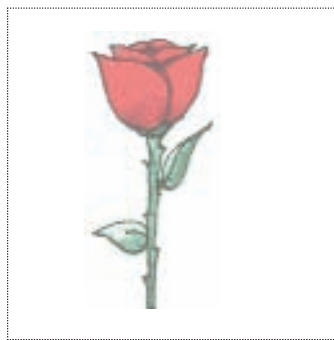
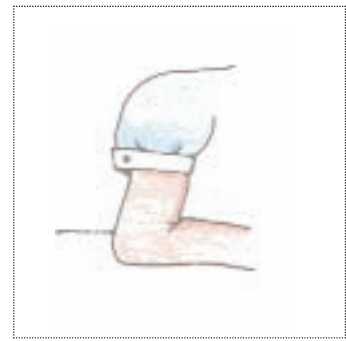

Nom.....

Data.....

## Presentació lletra



h

Nom.....

Data.....

## Presentació de síl·labes

ha

ho

hu

he

hi

Nom.....

Data.....

### Dictat

--	--	--	--	--	--	--

--	--	--	--	--	--	--

Nom.....

Data.....

### Presentació paraules



home



hamaca



helicòpter



hospital

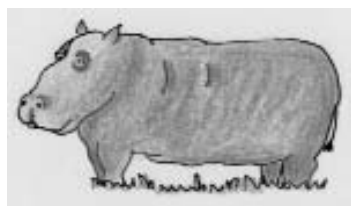

hipopòtam



heura

Nom .....

Data .....

Lectura de paraules

hola

home

helicòpter

---

Nom .....

Data .....

Lectura de paraules

hamaca

heura

hipopòtam

Nom .....

Data .....

Correspondència dibuix-paraula



hospital

hipopòtam

policia

Nom .....

Data .....

Correspondència dibuix-paraula



heura

berenar

helicòpter

Nom .....

Data .....

Lectura de frases

L'home jeu a l'hamaca.

---

Nom .....

Data .....

Lectura de frases

Mira! hi ha un helicòpter.

Nom.....

Data.....

## Dictat

--	--	--	--	--	--	--

--	--	--	--	--	--	--



Nom .....

Data .....

### Instruccions gràfiques

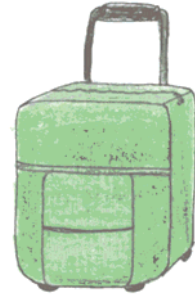

Ratlla l'home i encercla l'heura.

---

Nom .....

Data .....

### Instruccions gràfiques

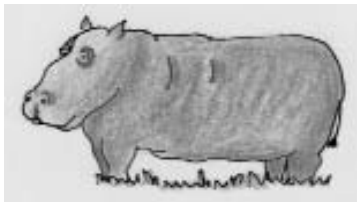

Encercla l'hipopòtam i pinta l'hamaca.

Nom .....

Data .....

Instruccions motores

Mira si hi ha gomes a la classe.

---

Nom .....

Data .....

Instruccions motores

Hi ha un hipopòtam a l'armari?

Retalla i fes més fitxes!

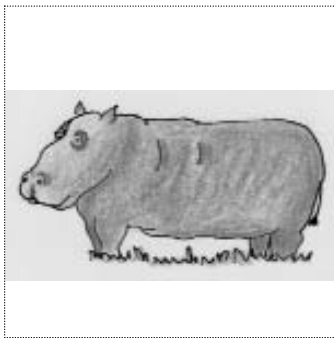
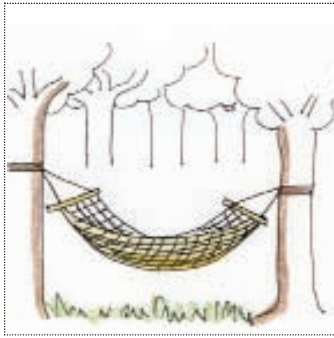

Nom .....

Data .....

## Presentació lletra



X

---

Nom .....

Data .....

## Discriminació auditiva

caixa, xicot, xocolata, xurro, xoriço, xoc, xut, xai, xal, xec, xef, xiu-xiu, xup-xup, xop...

xinès, mapa, xandall, roba, xiulet, futbol, xàfec, hivern, xampú, armari, xocar, arbre, xalet, torre, xicot, platja, xumet, xocolata, tieta, xofer, empresa, xurro...

maduixa, sandàlia, vaixell, queixal, guix, cocodril, baix, cine, xinxeta, bruixa, verdura, màxima, xancleta, xarxa, hamaca...

Nom.....

Data.....

## Presentació lletra

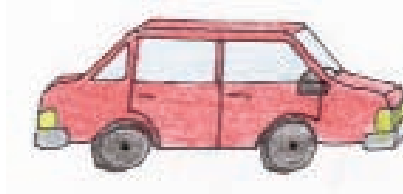

tx

---

Nom.....

Data.....

## Discriminació auditiva

motxilla, cotxe, trosset, salsitxa, senyora, fitxa, recepta, metxa,  
alegre, petxina, dutxa...

fitxa, petxina, metxa, dutxa ,duna, cotxe, cofre...

Nom.....

Data.....

## Presentació lletra



X

---

Nom.....

Data.....

## Discriminació auditiva

taxi, excursió, explicar, fix, mexicà, asfixiar, fixar, luxe, annex,  
apèndix, complex, convex, índex, màxim, crucifix, òxid, proximitat,  
sexual...

excèntric, excepció, excés, excitar, excloure, explicació...

Nom .....

Data .....

## Presentació lletra

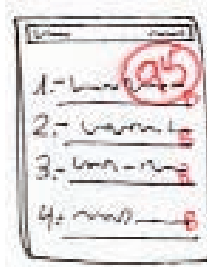

ex

---

Nom .....

Data .....

## Discriminació auditiva

examen, exèrcit, expulsar, extens, exclòs, extermini, exhaurir,  
excusat, excursió...

Nom.....

Data.....

### Presentació de síl·labes

xa

xe

xo

xi

xu

Nom.....

Data.....

### Lectura de síl·labes

xu

xa

xo

xa

xe

xi



Nom.....

Data.....

Correspondència model present síl·labes

xa

xe

xa

xi

Nom.....

Data.....

Correspondència model present síl·labes

ix

xi

ix

xe

Nom.....

Data.....

### Dictat

--	--	--	--	--	--	--

--	--	--	--	--	--	--

Nom.....

Data.....

### Presentació paraules

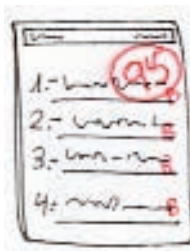

examen



taxi

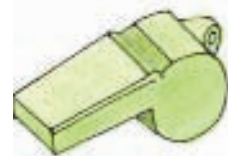

xiulet



cotxe

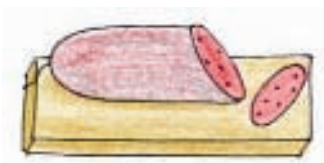

xoriço



xinès

Nom .....

Data .....

Lectura de paraules

xai

xinès

xoriço

taxi

exèrcit

examen

Nom .....

Data .....

Lectura de paraules

xandall

totxana

xumet

caixa

excursió

cotxe

Nom .....

Data .....

Correspondència dibuix-paraula



xumet

xandall

xancleta

Nom .....

Data .....

Correspondència dibuix-paraula



taxi

xeringa

xocolata

Nom .....

Data .....

Lectura de frases

El xino agafa un taxi per anar  
a l'examen.

---

Nom .....

Data .....

Lectura de frases

El xicot s'emporta la seva xicota  
d'excursió.

Nom.....

Data.....

## Dictat

--	--	--	--	--	--	--

--	--	--	--	--	--	--

Nom .....

Data .....

### Instruccions gràfiques

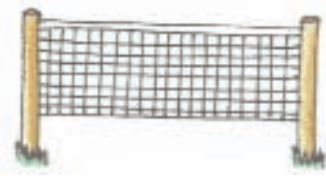

Ratlla el xumet i encercla la xarxa.

---

Nom .....

Data .....

### Instruccions gràfiques



Pinta el xilòfon i encercla el xoriço.

Nom .....

Data .....

Instruccions motores

Fes un exercici de gimnàstica.

---

Nom .....

Data .....

Instruccions motores

Demana un xiclet a secretaria.



Retalla i fes més fitxes!

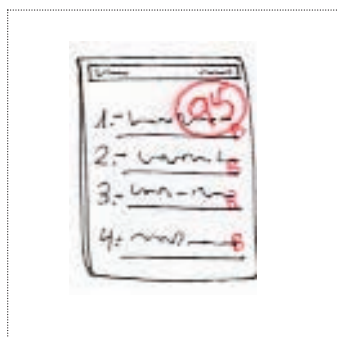
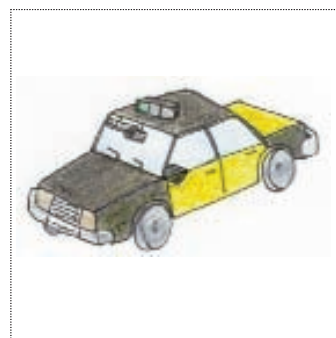
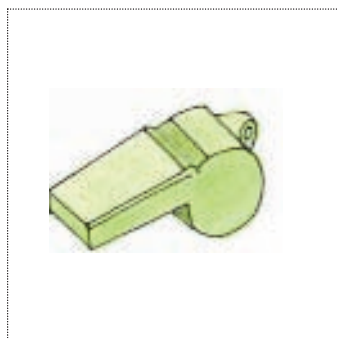
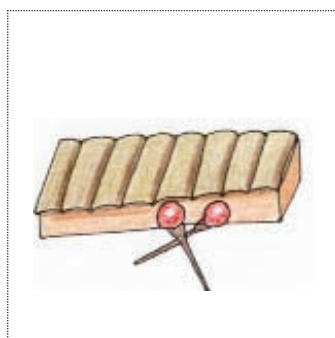
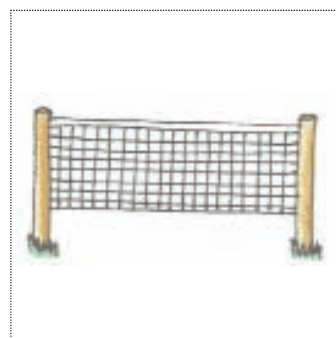

Nom.....

Data.....

## Presentació lletra



ny

---

Nom.....

Data.....

## Discriminació auditiva

Nyic-nyac, nyic, nyec, nyeu-nyeu, nyu, nyap, nyanyo, nyonya, nyam-nyam, nyac, dormir, nyicris, pluja, nyora, pruna, nyap, granota...

Banyera, motxilla, pestanya, febrer, canya, senyal, cadira, tonyina, petxina, bony, castanya, semàfor, pany, porta, recepta, conyac, teulada, muntanya, aranya, llenya, llenyataire, banyador, banya, banyera, castanyera, escanya, estranya, ronya, Espanya, tinya, monyo, manyós, renyar, assenyalar, penya, minyó, minyona, ensenyar, estany, bany, any, seny...

Nom.....

Data.....

### Presentació de síl·labes

nya

nyo

nyu

nye

nyi

Nom.....

Data.....

### Lectura de síl·labes

ony

uny

any

eny

iny

ony

Nom.....

Data.....

### Dictat

--	--	--	--	--	--	--

--	--	--	--	--	--	--

Nom.....

Data.....

### Presentació paraules



pany



castanya



pinya



bony



aranya



canya

Nom .....

Data .....

Lectura de paraules

pany

puny

pinya

---

Nom .....

Data .....

Lectura de paraules

castanya

aranya

bony

Nom .....

Data .....

Correspondència dibuix-paraula



aranya

castanya

camisa

Nom .....

Data .....

Correspondència dibuix-paraula



puny

botiga

bony

Nom .....

Data .....

Lectura de frases

Tinc una aranya al cap.

---

Nom .....

Data .....

Lectura de frases

La castanya i la pinya són  
fruites de tardor.

Nom.....

Data.....

## Dictat

--	--	--	--	--	--	--

--	--	--	--	--	--	--



Nom .....

Data .....

Instruccions motores

Demana a la senyoreta permís  
per anar al lavabo.

---

Nom .....

Data .....

Instruccions motores

Dóna un cop de puny fluixet a la taula.

Nom .....

Data .....

### Instruccions gràfiques



Pinta el bony i ratlla la castanya.

---

Nom .....

Data .....

### Instruccions gràfiques

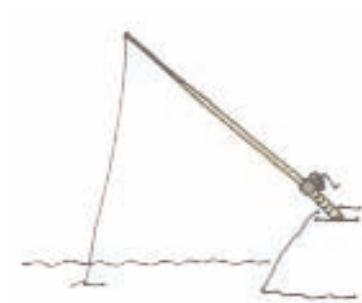

Encercla la canya i pinta l'aranya.

# TERCERA AVALUACIÓ

Nom .....

Data .....

Lectura de paraules

despatx

gripau

estrany

---

Nom .....

Data .....

Lectura de paraules

flautista

rosada

equipatge

Nom .....

Data .....

Lectura de frases

L'esquirol es menja les avellanes.

---

Nom .....

Data .....

Lectura de frases

En Josep ha caigut per les escales.  
Ara va coix.

Nom.....

Data.....

Lectura de frases

Cada diumenge vaig a dinar a casa l'àvia.  
L'àvia fa unes postres delicioses.  
Avui ha preparat un pastís de xocolata  
amb avellanes. En vols un trosset?

Nom.....

Data.....

Lectura de frases

Avui és l'aniversari de la Mireia, fa onze  
anys. Els seus amics li han comprat el  
vídeo del príncep i el gripau.

Plastifica, retalla i guarda per fer els dictats.

a	b	c	d	e	f	g
h	i	j	k	l	m	n
o	p	q	r	s	t	u
v	x	y	z			

a	b	c	d	e	f	g
h	i	j	k	l	m	n
o	p	q	r	s	t	u
v	x	y	z			

A	B	C	D	E	F	G
H	I	J	K	L	M	N
O	P	Q	R	S	T	U
V	X	Y	Z			

## ICÀRIA iniciatives socials

En aquest llibre es descriuen amb una metodologia molt acurada i ben organitzada totes les activitats encaminades a incorporar les habilitats de lectura treballant els aspectes cognitius de manera sistemàtica, freqüent i de dificultat creixent, però tenint en compte que l'objectiu prioritari del programa és la recerca immediata de la utilització mitjançant l'aplicació funcional, evident i pràctica de la descodificació d'aquests símbols gràfics, que anomenem lectura.

Ferran Salmurri

Psicòleg  
Institut de Psicologia Clínica  
Hospital Clínic de Barcelona

